

KATALOG

>> DE [790 700 001 | Rev. 1013]



ORBITAL TRENNEN & ANFASEN

>> Orbitale Rohrtrenn- und Anfasmaschinen für hochreine Prozessanlagen





Neuheiten.

BRB 2 VollAuto | Boilerrohr-Bearbeitungsmaschine

Die ideale Maschine zum Zurückkürzen von Wärmetauscherrohren und zum Heraus-trennen von Rohren aus Wärmetauscherwänden!

Vorteile:

- Normgerechte, präzise und reproduzierbare Schweißnahtvorbereitung
- Schnelle Bearbeitung, ideal für die Serienbearbeitung
- Handliches, ergonomisches und kompaktes Design; alle Steuerelemente zur Bedienung sind in die Maschine integriert, keine externe Steuerbox oder Pedal notwendig

...mehr ab Seite 49

RPG 4.5 S | Rohrplanmaschine mit Spannstock

Zum gratfreien und rechtwinkligen Anplanen dünnwandiger Edelstahlrohre. Die saubere, hochwertige Lösung für eine präzise Schweißnahtvorbereitung!

Vorteile:

- Integrierte Spannbacken aus gehärtetem Alu-Guss für verschiedene Rohrdurchmesser
- Hohe Wirtschaftlichkeit, da keine dimensionsspezifischen Spannschalen erforderlich
- Mehrpunkteinspannung des Rohres
- Gratfrei und rechtwinklig

...mehr ab Seite 44

RPG XS Akku | Rohrplanmaschine

Zum gratfreien und rechtwinkligen Anplanen und Anfasen dünnwandiger Edelstahlrohre und Mikrofittings. Die geforderte, hochwertige Rohrenden-Vorbereitung, auch zum Orbitalschweißen!

Vorteile:

- Erzeugt eine Rohrplanfläche mit sehr hoher Oberflächengüte
- Gratfrei und rechtwinklig
- Anfasen mit Spezial-Halter möglich
- Bearbeitung von dünnwandigen Edelstahlrohren (V4A) und Mikrofittings
- Tragbare und leichte Maschine für einen mobilen und sicheren Einsatz

...mehr ab Seite 37

Bestell-Hotline: +49 (0) 77 31 792-0

orbital | trennen + anfasen + schweißen.

Rohrtrenn- und Anfastechnik

Rohrtrenn- und Anfasmachines GF 4, GF 6 (AVM/MVM)	5
Rohrtrenn- und Anfasmachines RA 2, RA 8 und RA 12	8
Rohrtrenn- und Anfasmachine GF 20 AVM	11
Hubtisch	13
Beistelleinheit	13
Kontinuierliches Kühlsystem	14
Aluminium-Spannschalen	14
Rohrtrenn- und Anfasmachines GFX 3.0	15
Edelstahl-Spannaufsatz	17
Schnellmontageplatten	17
Hartschalen-Transportkoffer	17
Rohrtrenn- und Anfasmachines RA 41 Plus	18
Zubehör zu GF- und RA-Maschinen	20
Aluminium-Spannschalen	21
Spezial-Edelstahl-Spannbacken	22
Edelstahlspannaufsätze	22
Kontinuierliches Kühlsystem	22
Sägeblatt-Schmierstoff GF TOP	22
Sägeblatt-Schmierpaste GF LUB	22
Spezial-Getriebeöl	22
Zwischengetriebe Umbau-Kit	23
Ersatzkabel mit Drehkontakt	23
Schnellmontageplatte ohne Schraubzwingen	23
Schnellmontageplatten mit Schraubzwingen	23
Rohrzufuhr Grundeinheit und Beistelleinheit	24
Mobile Workstation	25
Sägeblätter und Fräser zu GF- und RA-Maschinen	26
Sägeblätter	27
Sägeblatt-Fräser-Kombinationen	28
Schweißnaht Sägeblatt-Fräser-Kombinationen	28
Einzelteile zu Schweißnaht Sägeblatt-Fräser-Kombinationen	28
Stützscheibe für Sägeblatt-Fräser-Kombinationen	28
Pressfitting Sägeblatt-Fräser-Kombinationen	28
Einzelteile zu Pressfitting Sägeblatt-Fräser-Kombinationen	29
Anfasfräser	29
Sägeblatt-Schmierstoff GF TOP	29
Sägeblatt-Schmierpaste GF LUB	29
Sägeblätter zu SCORP-Maschinen	30

Portable Rohrsägen PS 4.5, PS 6.6	31
Schnellmontageplatte mit Schraubzwingen	33
Sägeblätter	33
Apparateständer	33
Ersatz-Spannbacken-Set	33
Laser-Nachrüstkit	33

Metall-Rohrabschneider MRA	34
Schneidketten	36
Manschetten	36

Rohrplantechnik

Rohrplanmaschinen RPG XS, RPG ONE, RPG 1.5, RPG 2.5 (Akku)	37
Winkeltrieb zu RPG ONE (Akku) und RPG 1.5 (Akku)	39
Edelstahl-Spannschalen	40
Werkzeughalter WH	42
Multifunktions-Werkzeug MFW	43

Rohrplanmaschinen RPG 4.5, RPG 4.5 S, RPG 8.6	44
Spannschalen	46
Werkzeughalter WH	48
Multifunktions-Werkzeug MFW	48

Rohranfastechnik

Boilerrohr-Bearbeitungsmaschine BRB 2 VollAuto	49
---	----

Boilerrohr-Bearbeitungsmaschinen BRB 2, BRB 4	52
--	----

Rohrenden-Bearbeitungsmaschinen REB 6, REB 14	55
--	----

Zubehör zu BRB- und REB-Maschinen	58
Werkzeughalter WH	59
Multifunktions-Werkzeuge MFW "Economy"	60
Multifunktions-Werkzeuge MFW "High-Performance"	60
Tool Bits TB	61
Werkzeugaufnahme für Tool Bits TB	61
Werkzeugaufnahme für Werkzeugkombinationen WH/MFW	61
Balance-Federzug	62
Halterung für Balancer	62
Fasenfräser zu BRB 2 (V-/Y-Naht)	62
Fasenfräser zu BRB 4 (V-Naht)	63
Einstellbarer Abstandshalter	63
Mobile Wartungseinheit DWE 10	63
Druckluftschlauch mit Schnellverschlusskupplung	63
Kühlschneidstoff KSS-TOP	64



Komplett-Lösungen. Aus einer Hand.

Rohrbogenspanner	64
Spannkeilsätze optional.....	64
Delrin-Spannsegmente	65
ID-Tracking zu REB 14	65
Kombinationsmöglichkeiten von Werkzeughaltern WH und Multifunktions-Werkzeugen MFW für REB und BRB-Maschinen	66

Elektroden-Bearbeitungstechnik

Elektroden-Schleif-Gerät ESG Plus, ESG Plus²	69
Diamant-Schleifscheiben	71
Ablängvorrichtung.....	71
Elektrodenhalter.....	71
Spannzange	71
Wand-/Tisch-/Schraubstockhalterung.....	72
Staubschutz	72
Doppeldecker-Kit.....	72

Gewindeschneid- und Gewindedichttechnik

Zubehör zu Gewindeschneidtechnik	73
Automatische Schneidköpfe ASK	74
Ersatz-Gewindeschneidbacken zu Schneidköpfen ASK.....	74
Ersatz-Gewindeschneidbacken	74
Nippelhalter	75
Gewindeschneidstoff SPN PARALIQ® PLUS	75
Gewindeschneidstoff NORMOLIC Red®	75
Gewindedichtmittel	76
Gewindedichtpaste PARALIQ® PM 35	76
Gewindedichtvlies PARALIQ® PM 35	76
Flachsspender Verkaufsverpackung	76
Flachsspender	76
Flachsi	76
Dichtungen.....	77
Dichtungsspender	77
Dichtungen zu Dichtungsspender	77

Kupferrohrinstallationstechnik

Zubehör zu LAM 1500, LAM 1600	79
Klemmhalter mit Flachelektrode	79
Flachelektrode	79
Stabelektrode	79
Lötzange mit Kabel	79

Zubehör für Werkstatt und Baustelle

Werkbänke	81
Werkzeugkiste.....	81
Spannstöcke	81
Rohrentgrater.....	81

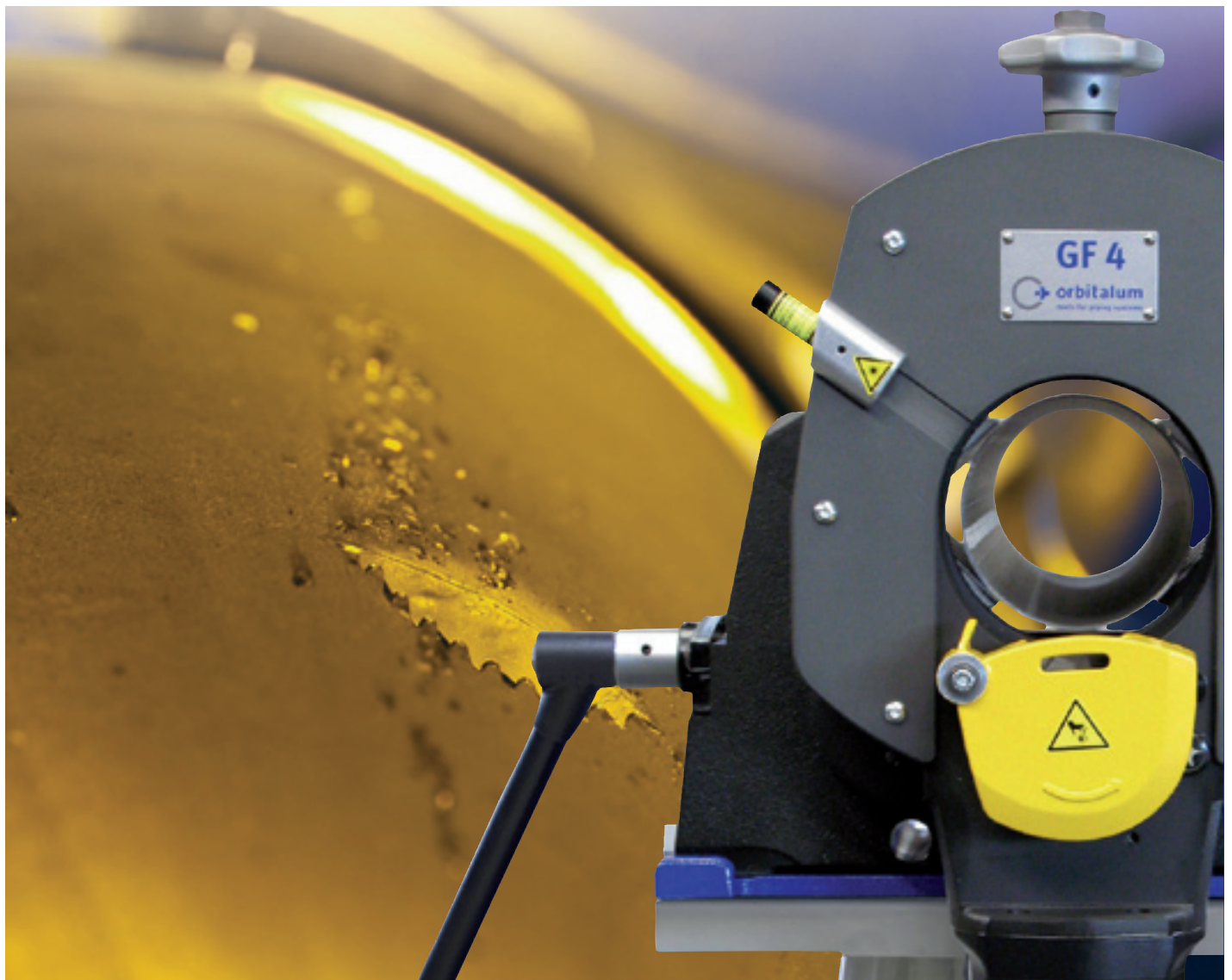

Die GF-Serie setzt Maßstäbe in der orbitalen Rohrbearbeitung!



Optional mit Vorschubmodul AVM oder MVM.



Multifunktionsschlüssel.
1 Schlüssel = 6 Funktionen: Schraubstockkurbel, Spannbacken-Befestigung, Sägeblatt-/Fräser-Befestigung, Schnellmontageplatten-Befestigung, Sperre für Fremdbedienung (Diebstahlschutz) und Rohrdimensionseinstellung am Sterngriff.



Wendespannbacken
zum Bearbeiten von dünn- und dickwandigen Rohren.



Integrierter Strichlaser-Pointer zur Trennstellen-Markierung auf dem Rohr.

Rohrtrenn- und Anfasmaschinen GF 5



GF 4



GF 4 AVM



GF 4 MVM

GF Rohrtrenn- und Anfasmaschinen

- Rechtwinkliger, gratfreier und kalter Bearbeitungsprozess
- Deformationsfreies Spannsystem für dünn- und dickwandige Rohre
- Optimale Vorbereitung für den automatisierten Schweißprozess
- Robustes Design mit kraftvollem Antrieb
- Einzigartiger, automatisch geführter Eintauchprozess
- Anfasen der Rohrenden parallel oder separat zum Trennvorgang
- Hohe Wirtschaftlichkeit, gesteigerte Produktivität
- Lange Werkzeugstandzeiten

GF 4, GF 6 (AVM/MVM)

Die GF-Serie setzt neue Maßstäbe in der orbitalen Rohrbearbeitung! Zahlreiche innovative Funktionen kombiniert mit einem ergonomischem Design verschaffen Ihnen erhebliche Vorteile in der industriellen Vorfertigung von Rohrleitungssystemen. Sekundenschnelles Trennen und Anfasen von Rohren aus hochlegiertem Stahl (Edelstahl), niedrig- und unlegiertem Stahl, Gusswerkstoffen, Kunststoffen und Nichteisenmetallen nach dem Verfahren des "Planetenschneidens".

- Anthrazitfarbene, beschichtete Bauteile bieten bessere Gleiteigenschaften und Korrosionsschutz
- Edelstahlspannaufsatz (Code 790 142 241) zur Vermeidung von Kontaktkorrosion inklusive
- Optional mit Vorschubmodul AVM oder MVM für einen automatischen oder mechanisierten Trennschnitt, dadurch geringere physische Belastung für den Anwender
- Verriegelung der Drehbewegung schützt vor unerlaubter Benutzung und Diebstahl
- Ergonomisch-optimierter Motorgriff, ermöglicht eine bessere Bedienerposition sowie das Trennen von Rohrbögen ohne Umbau
- Integrierter Strichlaser zur Trennstellen-Kennzeichnung
- Wendespannbacken zum Trennen von kurzen Rohrstücken und zum vibrationsarmen Trennen kleinerer Rohrdimensionen
- Multifunktionsschlüssel für alle Einstellungen an der Maschine
- Optimierter Drehzahlbereich von 40 - 215 U/min, ideal auch zum Trennen von Hochleistungswerkstoffen (Hastelloy®, P91, etc.) ohne zusätzlichen Getriebeumbau
- Steckverbindung mit Schnellverschraubkupplung: einfaches und bequemes Austauschen des Netzkabels
- Optimierter Späneschutz schützt den Anwender vor Späneflug und verfügt bei der GF 4 über eine Öffnung für den Meterstab zum Abmessen der Rohrlänge

Vorschubvarianten:

GF AVM*

Rohrtrenn- und Anfasmaschine mit **automatischem Vorschubmodul AVM**. Die intelligente Steuerung des AVM überwacht kontinuierlich die Vorschubkraft in Abhängigkeit der benötigten Leistung. Nach Beendigung des Trennvorgangs schaltet das AVM automatisch ab. Ein unbeabsichtigter Anlauf wird durch eine Wieder-Anlauf Sperre verhindert.

GF MVM*

Rohrtrenn- und Anfasmaschinen mit **manuellem Vorschubmodul MVM**. Das Zusatzmodul an der Maschine erleichtert das Bearbeiten von Rohren durch ein manuell betätigtes Handrad. Dadurch wird der Drehkörper bedienerfreundlich mit geringem Kraftaufwand und konstantem Vorschub um das Rohr herum geführt.

Der Lieferumfang beinhaltet:

- 1 Rohrtrenn- und Anfasmaschine GF 4 oder GF 6 (AVM/MVM)*
- 1 Transportkiste
- 1 Sägeblatt (GF 4: Code 790 042 064, GF 6: Code 790 043 018)

- 1 Edelstahlspannaufsatz
- 1 Montageplatte
- 1 Werkzeugschlüssel-Set
- 1 Tube Sägeblattschmierstoff GF TOP (Code 790 060 228)
- 1 Flasche Spezial-Getriebeöl (Code 790 041 030)
- 1 Betriebsanleitung und Ersatzteilliste

* Das automatische bzw. manuelle Vorschubmodul AVM/MVM ist bei Anlieferung bereits an die Rohrsäge montiert

Alle Sägen sind mit Kabel inkl. Drehkontakt ausgestattet.



GF 6



GF 6 AVM



GF 6 MVM

Anwendungsbereich	GF 4 (AVM/MVM)	GF 6 (AVM/MVM)
Rohr-AD	12 - 120 mm 0.472 - 4.724 inch	21,3 - 168,3 mm 0.839 - 6.626 inch
Wanddicke materialabhängig*	1 - 9 mm 0.039 - 0.354 inch	1,5 - 15 mm 0.059 - 0.591 inch
Rohr-ID min. (Sägeblatt-Ø 63 mm)	21 mm	30 mm
Rohr-ID min. (Sägeblatt-Ø 2.480 inch)	0.827 inch	1.181 inch
Rohr-ID min. (Sägeblatt-Ø 68 mm)	16 mm	25 mm
Rohr-ID min. (Sägeblatt-Ø 2.677 inch)	0.630 inch	0.984 inch
Rohr-ID min. (Sägeblatt-Ø 80 mm)	4 mm	13 mm
Rohr-ID min. (Sägeblatt-Ø 3.150 inch)	0.157 inch	0.512 inch
Rohr-ID min. (Sägeblatt-Ø 100 mm)	-	0 mm
Rohr-ID min. (Sägeblatt-Ø 3.937 inch)	-	0 inch
Technische Daten	Antrieb mit Ein-Phasen-Wechselstrom-Motor	
Leistung	1,8 kW ohne AVM / 1,9 kW mit AVM	
Stufenlose elektrische Drehzahlregelung mit Wiederanlaufsperr	40 - 215 U/min	40 - 215 U/min
Schutzklasse	Schutzisoliert nach Klasse II, DIN EN 60745-1 Schutzisoliert nach Klasse I, DIN EN 60204-1 (GF AVM)	
Schalldruckpegel am Arbeitsplatz ca.	79 dB (A)	79 dB (A)
Vibrationspegel	< 2,5 m/s ² nach DIN EN 28662, Teil 1	

* Mit automatischem Eintauchprozess. Größere Wanddicken durch manuelle Zustellung oder durch weiteren Trennschnitt möglich (abhängig vom Sägeblattdurchmesser).

Artikel	Ausführung	Code	Maschinen- gewicht kg	Versand- gewicht kg
GF 4	230 V, 50/60 Hz EU	790 142 001	61,300	88,000
GF 4	120 V, 50/60 Hz EU/US	790 142 002	61,300	88,000
GF 4 AVM	230 V, 50/60 Hz EU	790 142 011	70,500	98,000
GF 4 AVM	120 V, 50/60 Hz EU/US	790 142 012	70,500	98,000
GF 4 MVM	230 V, 50/60 Hz EU	790 142 021	66,600	98,000
GF 4 MVM	120 V, 50/60 Hz EU/US	790 142 022	66,600	98,000
GF 6	230 V, 50/60 Hz EU	790 143 001	92,700	140,000
GF 6	120 V, 50/60 Hz EU/US	790 143 002	92,700	140,000
GF 6 AVM	230 V, 50/60 Hz EU	790 143 011	101,700	153,000
GF 6 AVM	120 V, 50/60 Hz EU/US	790 143 012	101,700	153,000
GF 6 MVM	230 V, 50/60 Hz EU	790 143 021	97,800	147,000
GF 6 MVM	120 V, 50/60 Hz EU/US	790 143 022	97,800	147,000

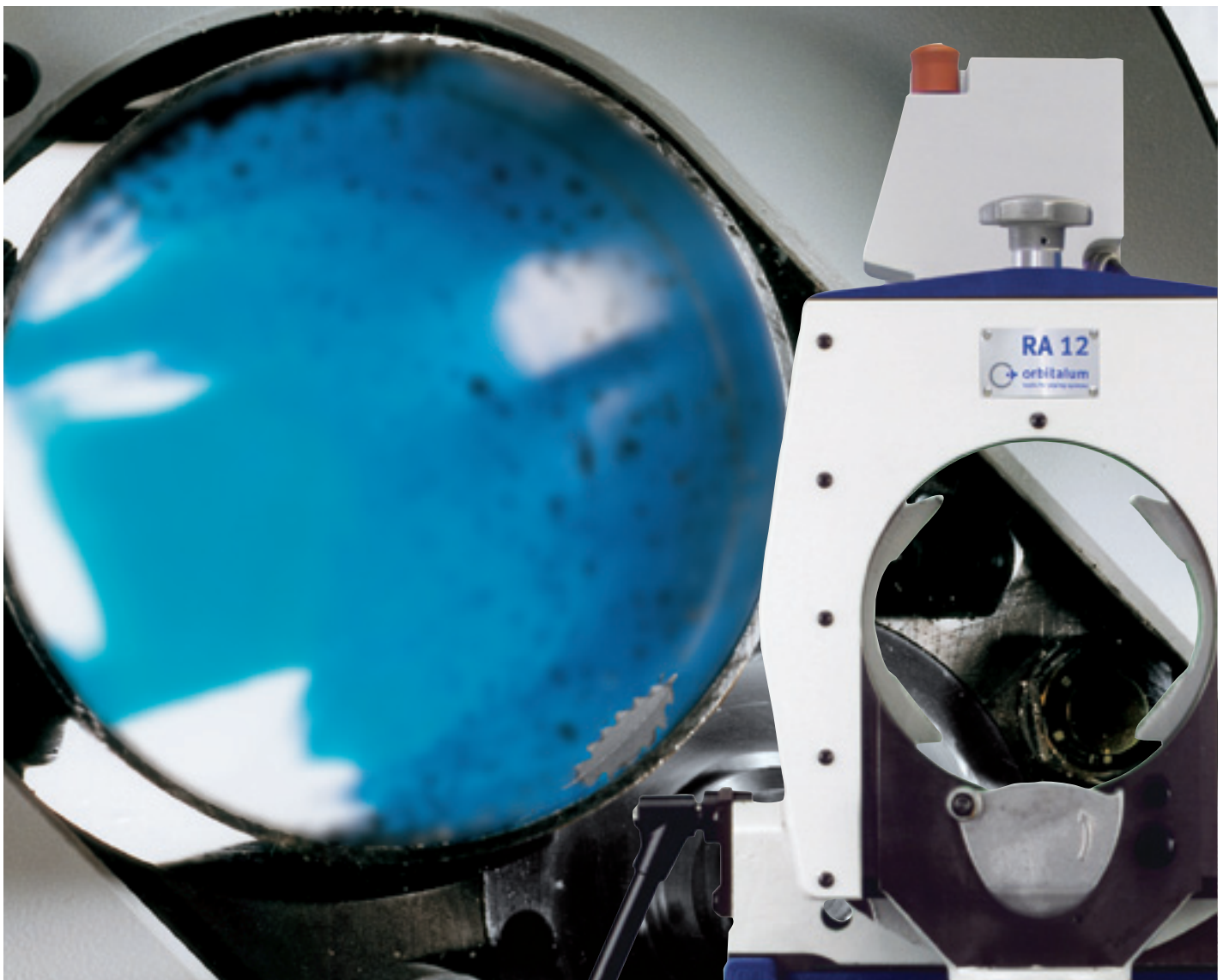

Wirtschaftliches Trennen und Anfasen mit der Spitzentechnik von Orbitalum Tools!



Optional auch mit
automatischem oder
manuellem Vorschubmodul
AVM/MVM erhältlich



Optimierter Drehzahlbereich
durch neuen Motor



Planeten-
schneidprinzip

8

Rohrtrenn- und Anfasmaschinen RA

RA Rohrtrenn- und Anfasmaschinen

- Rechtwinkliger, gratfreier und kalter Bearbeitungsprozess
- Deformationsfreies Spannsystem für dünn- und dickwandige Rohre
- Optimale Vorbereitung für den automatisierten Schweißprozess
- Robustes Design mit kraftvollem Antrieb
- Einzigartiger, automatisch geführter Eintauchprozess

RA 2, RA 8 und RA 12

Sekundenschnelles Trennen und Anfasen von Rohren aus hochlegiertem Stahl (Edelstahl), niedrig- und unlegiertem Stahl, Gusswerkstoffen, Kunststoffen und Nichteisenmetallen nach dem Verfahren des "Planetenschneidens".

- Optional mit Vorschubmodul AVM oder MVM für einen automatischen oder mechanisierten Trennschnitt, dadurch geringere physische Belastung für den Anwender
- Mehrpunkteinspannung des Rohres
- Schnelle Einstellung der Rohrabmessung
- Schnittgeschwindigkeits-Regulierung
- Optimierter Werkzeugeingriff an jeweils nur einer Stelle des Rohres
- Bearbeitung des Rohres von innen nach außen
- Schneller Werkzeugwechsel
- Optimierter Drehzahlbereich von 40 - 215 U/min, ideal auch zum Trennen von Hochleistungswerkstoffen (Hastelloy®, P91, etc.) ohne zusätzlichen Getriebeumbau
- Ergonomisch-optimierter Motorgriff, dadurch sicherere Bedienerposition
- Rechtwinkliges, grat- und deformationsfreies Rohrende
- Kalter Bearbeitungsprozess
- Sekundenschneller Trennvorgang
- Anfasen der Rohrenden parallel oder separat zum Trennvorgang
- Gesteigerte Produktivität
- Verbesserte Schnittqualität
- Erhöhte Standzeit der Werkzeuge

Rohrtrenn- und Anfasmaschinen mit **Aluminiumaufsätzen**. Standardmäßig bei der RA 8 und RA 12 im Lieferumfang enthalten.

Die oben genannten RA-Maschinen sind auch in folgenden **Vorschubvarianten** erhältlich:

RA 8 AVM und RA 12 AVM

Rohrtrenn- und Anfasmaschinen mit **integriertem Kronenrad und automatischem Vorschubmodul AVM**. Die intelligente Steuerung des AVM überwacht kontinuierlich die Vorschubkraft in Abhängigkeit der benötigten Leistung. Nach Beendigung des Trennvorgangs schaltet das AVM automatisch ab. Ein unbeabsichtigter Anlauf wird durch eine Wiederanlaufsperr verhindert.

RA 8 MVM und RA 12 MVM

Rohrtrenn- und Anfasmaschinen mit **manuellem Vorschubmodul MVM**. Das Zusatzmodul an der Maschine erleichtert das Bearbeiten von Rohren durch ein manuell betätigtes Handrad. Dadurch wird der Drehkörper bedienerfreundlich mit geringem Kraftaufwand und konstantem Vorschub um das Rohr herum geführt.

Der Lieferumfang beinhaltet:

- 1 Rohrtrenn- und Anfasmaschine RA (AVM/MVM)*
- 1 Transportkiste
- 1 Sägeblatt RA 2: 790 041 035, RA 8: 790 043 018, RA 12: 790 043 018
- 1 Montageplatte
- 1 Werkzeugschlüssel-Set



RA 2



RA 8, RA 8 AVM, RA 8 MVM



RA 12, RA 12 AVM, RA 12 MVM

- 1 Tube Sägeblattschmierstoff GF TOP (Code 790 060 228)
- 1 Flasche Spezial-Getriebeöl (Code 790 041 030)
- 1 Betriebsanleitung und Ersatzteilliste

Alle RA's sind mit Kabel inkl. Steckverbindung und Schnellverschraubkupplung ausgestattet für ein einfaches und bequemes Austauschen des Flexdrehkabels.

Anwendungsbereich		RA 2	RA 8 (AVM/MVM)	RA 12 (AVM/MVM)
Rohr-AD	[mm]	12 - 63	114 - 230	154 - 325
	[inch]	0.472 - 2.480	4.488 - 9.055	6.063 - 12.795
Wanddicke materialabhängig**	[mm]	1,5 - 5,5	2 - 10	2 - 10
	[inch]	0.059 - 0.217	0.079 - 0.394	0.079 - 0.394
Rohr-ID min. Sägeblatt-Ø 63 mm	[mm]	7	137	190
Rohr-ID min. Sägeblatt-Ø 2.480 inch	[inch]	0.276	5.394	7.480
Rohr-ID min. Sägeblatt-Ø 68 mm	[mm]	2	132	185
Rohr-ID min. Sägeblatt-Ø 2.677 inch	[inch]	0.079	5.197	7.283
Rohr-ID min. Sägeblatt-Ø 80 mm	[mm]	-	120	173
Rohr-ID min. Sägeblatt-Ø 3.150 inch	[inch]	-	4.724	6.811
Rohr-ID min. Sägeblatt-Ø 100 mm	[mm]	-	100	153
Rohr-ID min. Sägeblatt-Ø 3.937 inch	[inch]	-	3.937	6.024
Technische Daten		Antrieb mit Ein-Phasen-Wechselstrom-Motor		
Abmessungen (lxbxh) RA	[mm]	620 x 350 x 420	778 x 485 x 430	940 x 592 x 374
	[inch]	24.4 x 13.8 x 16.5	30.6 x 19.1 x 16.9	37.0 x 23.3 x 14.7
Abmessungen (lxbxh) RA AVM	[mm]	-	918 x 485 x 430	1.070 x 592 x 374
	[inch]	-	36.1 x 19.1 x 16.9	42.1 x 23.3 x 14.7
Abmessungen (lxbxh) RA MVM	[mm]	-	788 x 485 x 430	1.090 x 592 x 374
	[inch]	-	31.0 x 19.1 x 16.9	42.9 x 23.3 x 14.7
Leistung RA / RA AVM / RA MVM	[kW]	1,8 / - / -	1,8 / 1,9 / 1,8	1,8 / 1,9 / 1,8
Leistung AVM	[kW]	-	0,10	0,10
Schutzklasse	[Klasse]	Schutzisoliert nach Klasse II, DIN EN 60745-1 (RA AVM: nach Klasse I, EN 60204-1)		
Stufenlose elektrische Drehzahlregelung mit Wiederanlaufsperr	[U/min]	40 - 215	40 - 215	40 - 215
Vibrationspegel nach EN 28662, Teil 1	[m/s ²]	< 2,5	< 2,5	< 2,5
Schalldruckpegel am Arbeitsplatz ca.	[dB (A)]	79	79	79

Artikel	Ausführung	Code		Maschinengewicht kg	Versandgewicht kg
RA 2	230 V, 50/60 Hz EU	790 041 095		41,000	60,000
RA 2	120 V, 50/60 Hz EU/US	790 041 096		41,000	60,000
RA 2 INOX	230 V, 50/60 Hz EU	790 041 057		41,000	62,000
RA 2 INOX	120 V, 50/60 Hz EU/US	790 041 090		41,000	62,000
RA 8	230 V, 50/60 Hz EU	790 045 095		102,000	149,000
RA 8	120 V, 50/60 Hz EU/US	790 045 096		102,000	149,000
RA 8 AVM	230 V, 50/60 Hz EU	790 045 001		114,000	165,000
RA 8 AVM	120 V, 50/60 Hz EU/US	790 045 007		114,000	165,000
RA 8 MVM	230 V, 50/60 Hz EU	790 045 069		103,000	153,000
RA 8 MVM	120 V, 50/60 Hz EU/US	790 045 082		103,000	153,000
RA 12	230 V, 50/60 Hz EU	790 047 095		135,000	177,000
RA 12	120 V, 50/60 Hz EU/US	790 047 096		135,000	177,000
RA 12 AVM	230 V, 50/60 Hz EU	790 047 001		146,000	205,000
RA 12 AVM	120 V, 50/60 Hz EU/US	790 047 007		146,000	205,000
RA 12 MVM	230 V, 50/60 Hz EU	790 047 069		139,000	200,000
RA 12 MVM	120 V, 50/60 Hz EU/US	790 047 082		139,000	200,000

* Das automatische bzw. manuelle Vorschubmodul AVM/MVM ist bei Anlieferung bereits an die Rohrsäge montiert

** Mit automatischem Eintauchprozess. Größere Wanddicken durch manuelle Zustellung oder durch weiteren Trennschnitt möglich (abhängig vom Sägeblattdurchmesser). Bei dünnen Rohrwandstärken werden u.U. spezielle Spannschalen benötigt, siehe Seite 21.



Eine starke Maschine für anspruchsvolle Anwendungen!



Einzigartiger, automatisch geführter Eintauchprozess durch Vorschubmodul AVM, dadurch konstante Schnittleistung

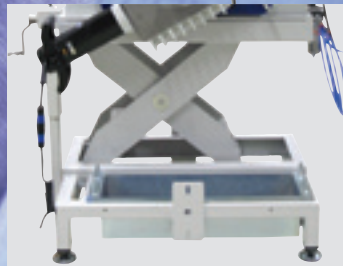

Inklusive höhenverstellbaren, robusten Hubtisch mit Späneauffangbehälter



Hohe Standzeiten des Werkzeugs durch das kontinuierliche Kühlsystem (als Sonderzubehör erhältlich)

Rohrtrenn- und Anfasmaschine GF 20 AVM

GF Rohrtrenn- und Anfasmaschine

- Rechtwinkliger, gratfreier und kalter Bearbeitungsprozess
- Optimale Vorbereitung für den automatisierten Schweißprozess
- Robustes Design mit kraftvollem Antrieb
- Einzigartiger, automatisch geführter Eintauchprozess
- Höhenverstellbarer Hubtisch

GF 20 AVM

Rohrtrenn- und Anfasmaschine **mit automatischem Vorschubmodul AVM***. Die intelligente Steuerung des AVM überwacht kontinuierlich die Vorschubkraft in Abhängigkeit der benötigten Leistung. Nach Beendigung des Trennvorgangs schaltet das AVM automatisch ab. Ein unbeabsichtigter Anlauf wird durch eine Wieder-Anlaufsperr verhindert. Sekundenschnelles Trennen und Anfasen von Rohren aus hochlegiertem Stahl (Edelstahl), niedrig- und unlegiertem Stahl, Gusswerkstoffen, Kunststoffen und Nichteisenmetallen nach dem Verfahren des "Planetenschneidens".

- Einzigartiger, automatisch geführter Eintauchprozess durch Vorschubmodul AVM, dadurch konstante Schnittleistung und geringere physische Belastung für den Anwender
- Der ergonomisch-optimierte Motorgriff ermöglicht eine sicherere Bedienerposition; und Rohrbogen trennen ohne Umbau möglich
- Multifunktionsschlüssel für alle Einstellungen an der Maschine
- Hohes Drehmoment für optimale Trenn- und Anfasprozesse
- Optimierter Drehzahlbereich von 30 - 163 U/min, ideal zum Trennen von Hochleistungswerkstoffen (Hastelloy®, P91, etc.)
- Steckverbindung mit Schnellverschraubkupplung: einfaches und bequemes Austauschen des Netzkabels
- Optimierter Sägeblattschutz schützt den Anwender vor Späneflug

Der Lieferumfang beinhaltet:

- 1 Rohrtrenn- und Anfasmaschine GF 20 AVM*
- 1 Transportkiste
- 1 Hubtisch (Code 790 050 051)
- 1 Sägeblatt (Code 790 047 026)
- 1 Werkzeugschlüssel-Set
- 1 Pumpsprüher Kühlschneidstoff KSS-TOP (Code 790 060 226)
- 1 Tube Sägeblattschmierstoff GF TOP (Code 790 060 228)
- 1 Flasche Spezial-Getriebeöl (Code 790 041 030)
- 1 Betriebsanleitung und Ersatzteilliste

* Das automatische Vorschubmodul AVM ist bei Anlieferung bereits an die Rohrsäge montiert.

Die Säge ist mit Kabel inkl. Steckverbindung und Schnellverschraubkupplung ausgestattet.

Anwendungsbereich	GF 20 AVM
Rohr-AD	283 - 508 mm / 11.14 - 20 inch
Rohr-ID min. (Sägeblatt-Ø 80 mm/3.150 inch)	295 mm / 11.6 inch
Rohr-ID min. (Sägeblatt-Ø 100 mm/3.937 inch)	275 mm / 10.8 inch
Wanddicke max.	15 mm / 0.59 inch
Rohrmaterialien	Stahl, Edelstahl, Kupfer, Guss, Eisen, Aluminium, Kunststoff
Technische Daten	Antrieb mit Ein-Phasen-Wechselstrom-Motor
Abmessungen GF 20 inkl. Hubtisch (h x b x t) ca.	145 - 171 x 94 x 63 cm / 57.1 - 67.3 x 37 x 24.8 inch
Abmessungen Hubtisch min.-max. (h x b x t) ca.	44,5 - 70,5 x 94 x 63 cm / 17.5 - 27.8 x 37 x 24.8 inch
Tragkraft Hubtisch max.	1.200 kg / 2.645,5 lbs
Leistung	1,9 kW (AVM: 50 W)
Stufenlose elektrische Drehzahlregelung mit Wiederanlaufsperr	30 - 163 U/min
Schutzklasse	Schutzisoliert Klasse I, DIN VDE 0740

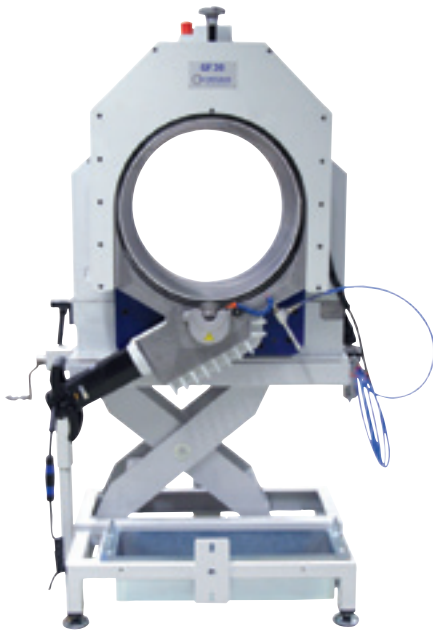

GF 20 AVM mit Hubtisch

Anwendungsbereich	GF 20 AVM
Vibrationspegel nach EN 28662, Teil 1	2,5 m/s ²
Schalldruckpegel am Arbeitsplatz	ca. 79 dB (A)

Artikel	Ausführung	Code	Maschinen- gewicht* kg	Versand- gewicht kg
GF 20 AVM	230 V, 50/60 Hz EU	790 050 001	475,000	554,000
GF 20 AVM	120 V, 50/60 Hz EU/US	790 050 002	475,000	554,000

* Gewicht inkl. Hubtisch

Hubtisch

Zu GF 20 AVM (im Lieferumfang enthalten). Einsetzbar auch in Verbindung mit der Rohrtrenn- und Anfasmaschine RA 12. Einfache Montage der Säge direkt auf die Tischplatte. Bei RA 12 Befestigung nur mit Schnellmontageplatte. Mechanische Höhenverstellung mit Hilfe einer Handkurbel. Sehr stabile und robuste Ausführung durch Stahlkonstruktion. Inklusive Späne-Auffangbehälter.

Technische Daten	Hubtisch zu GF 20 AVM und RA 12
Abmessungen Hubtisch min.-max. (h x b x t) ca.	44,5 - 70,5 x 94 x 63 cm / 17,5 - 27,8 x 37 x 24,8 inch
Tragkraft max.	1.200 kg / 2,645.52 lbs

Artikel	Code	kg
Hubtisch zu GF 20 AVM und RA 12	790 050 051	170,000

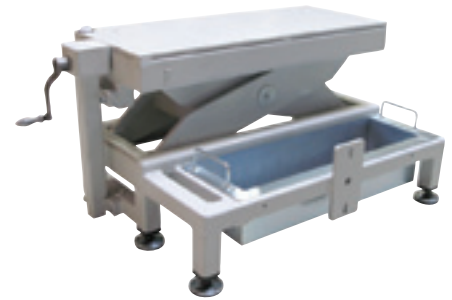

Hubtisch

Beistelleinheit

Zu GF 20 AVM. Nicht im Lieferumfang enthalten. Die Beistelleinheit ermöglicht es, lange und schwere Rohre mühelos und koaxial der Rohrsäge zuzuführen. Sehr robuste und stabile Ausführung mit 2 V-Auflagen und Edelstahlkugeln. Modular aufbaubar. Wir empfehlen, mindestens 2 Beistelleinheiten einzusetzen.

Anwendungsbereich	Beistelleinheit
Rohr-AD max.	508 mm / 20 inch
Abmessungen ca.	110 x 50 x 95 cm / ca. 43.3 x 19.7 x 37.4 inch
Tragkraft max.	400 kg / 881.8 lbs

Artikel	Code	kg
Beistelleinheit zu GF 20 AVM	790 050 061	67,000



Beistelleinheit

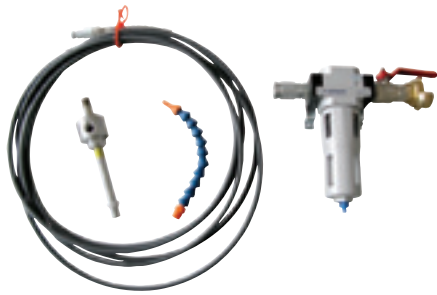

Kontinuierliches Kühlsystem

Kontinuierliches Kühlsystem

Zu GF 20 AVM. Auf Anfrage auch zu GF 4, GF 6, RA 8 und RA 12. Zur Erhöhung der Standzeit des Sägeblattes sowie für eine bessere Oberflächengüte des Rohres. Stufenlos einstellbar. Das System verfügt über ein Wirbelrohr über welches die Kühlung mit Druckluft erfolgt. Die Kaltluftströmung ist individuell auf das optimale Niveau für Ihre Applikation einstellbar. Auch geeignet beim Trennen von Kunststoffrohren. Kühlung ohne Kältemittel. Das Sägeblatt wird durch Kaltluft (bis zu -37°) während des Schnittvorgangs kontinuierlich gekühlt.

Artikel	Ausführung	Code	kg
Kontinuierliches Kühlsystem	Druckluft (5,5 - 8,0 bar erforderlich)	790 050 773	0,600

Aluminium-Spannschalen

Zu GF 20 AVM. Ideal zum Spannen von dünnwandigen Rohren.

Weitere Spannschalen für kundenspezifische Außendurchmesser auf Anfrage erhältlich. Bitte geben Sie uns bei Ihrer Bestellung den Außendurchmesser des zu bearbeitenden Rohres an.

Der Lieferumfang beinhaltet:

- 4 Spannschalen
- 8 Zylinderschrauben
- 8 Zylinderstifte



Aluminium-Spannschalen

Artikel	Rohr-AD [mm]	Rohr-AD [inch]	Code	kg
Aluminium-Spannschalen zu GF 20 AVM	508,00	20,000	790 050 800	3,700
Aluminium-Spannschalen zu GF 20 AVM	457,20	18,000	790 050 802	3,700
Aluminium-Spannschalen zu GF 20 AVM	406,40	16,000	790 050 803	3,700
Aluminium-Spannschalen zu GF 20 AVM	355,60	14,000	790 050 804	3,700



Die optimale Vorbereitung für den automatisierten Schweißprozess!



Rechtwinklige und gratfreie Bearbeitung – ideal für Pressfitting-Anwendungen!



Zweite Sägeblattaufnahme zum Heraustrennen von Rohrbögen.

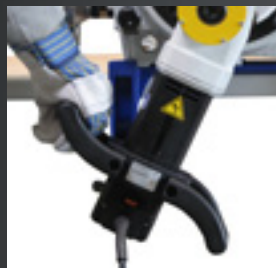

Leistungsstarker Motor mit Überlastschutz und ergonomischen Handgriffen!

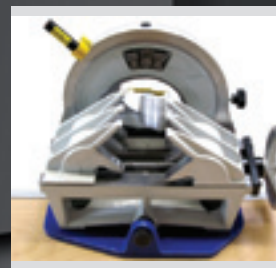

Stahlgleitspannbacken – optional auch mit Edelstahlspannaufsätzen!



Integrierter Strichlaser zur Trennstellen-Kennzeichnung.

Rohrtrenn- und Anfasmaschine GFX 3.0

15

GFX Rohrtrenn- und Anfasmaschinen

- Rechtwinkliger, gratfreier und kalter Bearbeitungsprozess
- Deformationsfreies Spannen, auch bei dünnwandigen Rohren
- Gute Handhabung durch geringes Gewicht
- Anfasen der Rohrenden parallel oder separat zum Trennvorgang
- Gesteigerte Produktivität
- Wartungsarm und servicefreundlich
- Umweltfreundlich und lange Lebensdauer
- Zusätzliche Sägeblattaufnahme zum Heraustrennen von Rohrbögen
- Ideal für Pressfitting-Anwendungen

GFX 3.0

Neue, innovative Säge von Orbitalum Tools zum Trennen und Anfasen von Rohren und Rohrbögen (auch aus dünnwandigem Edelstahl) in Sekundenschnelle. Die optimale Vorbereitung für den automatisierten Schweißprozess!

Die GFX 3.0 ist eine leicht bedienbare, kraftvolle und kompakte Säge mit geringem Gewicht – überzeugen auch Sie sich von den vielen herausragenden Eigenschaften dieser Maschine:

- Optimierter Späneabfluss durch das neue Schraubstockdesign
- Stahlgleitspannbacken
- Integrierter Strichlaser zur Trennstellen-Kennzeichnung
- Ergonomisch-optimierter Motorgriff
- Antrieb mit hoher Leistung (1.200 W) und einstellbarem Drehzahlbereich zum Trennen von verschiedensten Werkstoffen
- Elektronischer Überlastschutz mit integrierter Temperaturüberwachung und Tachoregelung
- Erhöhte Standzeit der Werkzeuge durch den neuen Antrieb GF10
- Ergonomisch-positioniertes Drehzahlstellrad
- Steckverbindung mit Schnellverschraubkupplung: einfaches und bequemes Austauschen des Flexdrehkabels
- Direkte Montage auf Werkbank möglich

Der Lieferumfang beinhaltet:

- 1 Rohrtrenn- und Anfasmaschine GFX 3.0
- 1 Transportkiste
- 1 Sägeblatt (Code 790 041 035)
- 1 Werkzeugschlüssel-Set
- 1 Tube Sägeblattschmierstoff GF TOP (Code 790 060 228)
- 1 Betriebsanleitung und Ersatzteilliste



GFX 3.0



GFX 3.0

Anwendungsbereich	mit Rohre	mit zylindrischem Vollmaterial
Rohr-AD min.-max. (Sägeblatt-Ø 63 mm/2.480 inch)	6,0 - 78,0 mm 0.236 - 3.071 inch	6,0 - 16,0 mm 0.236 - 0.630 inch
Rohr-AD min.-max. (Sägeblatt-Ø 68 mm/2.677 inch)	6,0 - 73,0 mm 0.236 - 2.874 inch	6,0 - 21,0 mm 0.236 - 0.827 inch
Wanddicke min.-max. (Sägeblatt-Ø 63 mm/2.480 inch)	0,8 - 5,5 mm 0.032 - 0.217 inch	- -
Wanddicke min.-max. (Sägeblatt-Ø 68 mm/2.677 inch)	0,8 - 7,0 mm 0.032 - 0.276 inch	- -
Rohrwerkstoffe	Un-, niedrig-, hochlegierter Stahl, Edelstahl, Buntmetall, Aluminiumlegierungen, Titanlegierungen, Verbundwerkstoffe, Kunststoff	
Technische Daten	Elektroantrieb mit Ein-Phasen-Wechselstrom-Motor	
Abmessungen (lxhxb)	570 x 280 x 330 mm 22.441 x 11.024 x 12.993 inch	
Schutzklasse	Klasse II	
Leistung	1200 W	

Stufenlose elektrische Drehzahlregelung mit 30 - 200 U/min
 Wiederanlaufsperr
 Vibrationspegel nach EN 50144 < 2,5 m/s²

Artikel	Ausführung	Code	Maschinen- gewicht kg	Versand- gewicht kg
GFX 3.0	230 V, 50/60 Hz EU	790 144 001	28,500	44,000
GFX 3.0	120 V, 50/60 Hz US	790 144 002	28,500	44,000

Zubehör zu GFX 3.0

Edelstahl-Spannaufsatz

Ideal für die Bearbeitung von Edelstahlrohren. Verhindert Kontaktkorrosion zwischen Rohr und Spannteilen. Spannschalen für dünnwandige Rohre sind auf Anfrage erhältlich.

Der Lieferumfang beinhaltet:

- 6 Edelstahl Prismenplatten
- 12 Senkschrauben
- 1 Innensechskantschlüssel

Artikel	Code	kg
Edelstahl-Spannaufsatz zu GFX 3.0 komplett	790 144 200	0,150

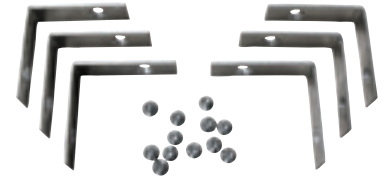

Edelstahl-Spannaufsatz

Schnellmontageplatten

Mit und ohne Schraubzwingen, zur Montage der Maschinen an Werkbänke, siehe Seite 23.

Hartschalen-Transportkoffer

Hochwertiger, blauer Transportkoffer mit Einlage. Besonders robustes Design.

Artikel	Code	kg
Hartschalen-Transportkoffer zu GFX 3.0	790 144 019	12,500



Hartschalen-Transportkoffer



Eine Maschine zum Trennen von Rohren und Bögen!



Anwendung



Optimierter Drehzahlbereich durch neuen Motor



Planeten-schneidprinzip

RA Rohrtrenn- und Anfasmaschinen

- Rechtwinkliger, gratfreier und kalter Bearbeitungsprozess
- Deformationsfreies Spannsystem, für dünnwandige Rohre besonders geeignet
- Schnelle Dimensionsverstellung
- Robustes Design mit kraftvollem Antrieb
- Optimale Vorbereitung für den automatisierten Schweißprozess
- Dimensionsbezogene Spannschalen aus Aluminium für kleine Rohrwandstärken
- Spannbacken aus Aluminium

RA 41 Plus

Sekundenschnelles Trennen und Anfasen von Rohren und zum Trennen von Rohrbögen aus hochlegiertem Stahl (Edelstahl), niedrig- und unlegiertem Stahl, Gusswerkstoffen, Kunststoffen und Nichteisenmetallen nach dem Verfahren des "Planetenschneidens".

- Optimierter Drehzahlbereich von 40 - 215 U/min, ideal auch zum Trennen von Hochleistungswerkstoffen (Hastelloy®, P91, etc.) ohne zusätzlichen Getriebeumbau
- Ergonomisch-optimierter Motorgriff, dadurch sicherere Bedienerposition
- Eine Maschine zum Trennen von Rohren und Bögen
- Effektive und umweltfreundliche Wiederverwendung von Rohrbögen
- Hohe Werkzeug-Standzeiten
- Keine Kontaktkorrosion bei der Bearbeitung von Edelstahlrohren
- INOX-Eignung

Der Lieferumfang beinhaltet:

- 1 Rohrtrenn- und Anfasmaschine RA 41 Plus
- 1 Transportkiste
- 1 Sägeblatt (Code 790 042 064)
- 1 Satz Aluminium-Spannbacken (Code 790 046 250)
- 1 Montageplatte
- 1 Werkzeugschlüssel-Set
- 1 Tube Sägeblattschmiermittel GF TOP (Code 790 060 228)
- 1 Flasche Spezial-Getriebeöl (Code 790 041 030)
- 1 Betriebsanleitung und 1 Ersatzteilliste



RA 41 Plus

Anwendungsbereich	RA 41 Plus
Rohr-AD (Rohre)	10 - 120 mm / 0.394 - 4.724 inch
Rohr-AD (Bögen)	30 - 120 mm / 1.181 - 4.724 inch
Wanddicke (materialabhängig)	0,6 - 7 mm / 0.024 - 0.276 inch
Rohr-ID min. (Sägeblatt-Ø 63 mm/2.480 inch)	21 mm / 0.827 inch
Rohr-ID min. (Sägeblatt-Ø 68 mm/2.677 inch)	16 mm / 0.630 inch
Rohr-ID min. (Sägeblatt-Ø 80 mm/3.150 inch)	4 mm / 0.157 inch
Rohrwerkstoffe	Un, niedrig- und hochlegierte Stähle, Kupfer, Messing, geglühtes Gußrohr (GGG), Aluminium. Andere auf Anfrage.
Technische Daten	Elektroantrieb mit Ein-Phasen-Wechselstrom-Motor
Abmessungen	700 x 490 x 460 mm / 27.6 x 19.3 x 18.1 inch
Leistung	1,8 kW
Schutzklasse	Schutzisoliert nach Klasse II, DIN VDE 0740
Stufenlose elektrische Drehzahlregelung mit Wiederanlaufsperr	40 - 215 U/min
Vibrationspegel	< 2,5 m/s ² nach EN 28662, Teil 1
Schalldruckpegel am Arbeitsplatz ca.	Im Leerlauf: 76 dB (A), unter Last: 85 dB (A)

Artikel	Ausführung	Code	Maschinen- gewicht kg	Versand- gewicht kg
RA 41 Plus	230 V, 50/60 Hz EU	790 046 011	70,000	109,000
RA 41 Plus	120 V, 50/60 Hz EU	790 046 014	70,000	109,000
RA 41 Plus	120 V, 50/60 Hz US	790 046 012	70,000	109,000

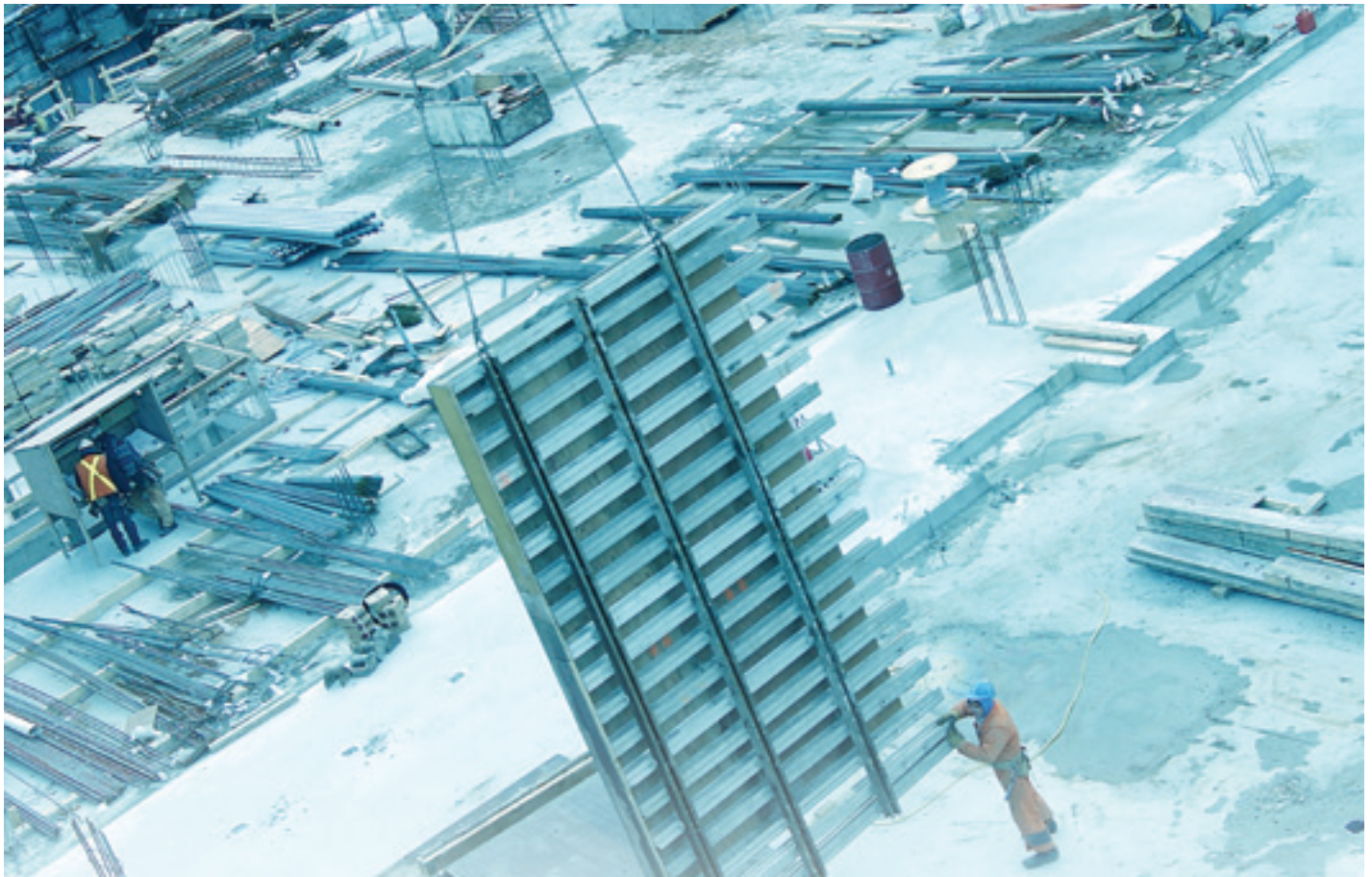

Für mehr Effizienz und leichte Handhabung am Arbeitsplatz!



Hochleistungsschmierstoffe zum Sägen und Fräsen erhöhen die Standzeiten der Sägeblätter und Fräser (Seite 22)



Spannschalen oder Spannbacken zum deformations- oder korrosionsfreien Spannen von Rohren (ab Seite 21)



Schnellmontageplatten – ideal bei häufig wechselnden Einsatzorten (Seite 23)

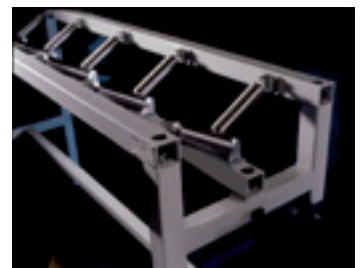

Rohrzuführen: lange und schwere Rohre mühelos und koaxial den Rohrsägen zuführen (ab Seite 24)

Unsere Mobile Workstation für den mobilen Baustellen- und Werkstatteinsatz (Seite 25):



Verschleißbare Werkzeugbox mit 4 Schubladen



Höhenverstellbarer Gewindehubtisch

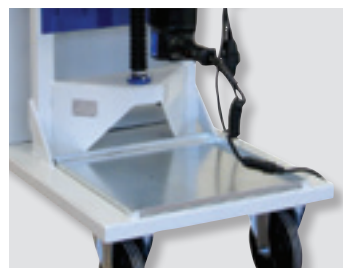

Späneauffangwanne

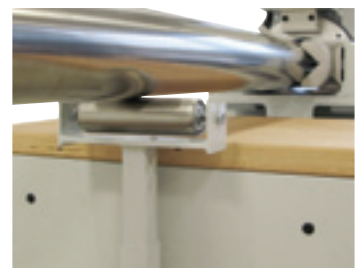

Rollenrohrauflage

Zubehör zu GF- und RA-Maschinen

Aluminium-Spannschalen

Passend auf RA 6, RA 8 und RA 12. Zum deformationsfreien Spannen von dünnwandigen Rohren. Die Aluminium-Spannschalen werden kundenspezifisch hergestellt.

Bitte geben Sie uns bei Ihrer Bestellung den Außendurchmesser bzw. Innendurchmesser und die Wandstärke des zu bearbeitenden Rohres an.

Der Lieferumfang beinhaltet:

- 4 Zylinderschrauben
- 1 Satz Spannschalen

Bei der Bestellung von Spannschalen für RA 8 erhalten Sie zusätzlich:

- 1 Bohrschablone zur Montage der Spannschalen
- 2 Zylinderschrauben für die Bohrschablone

Weitere Dimensionen verfügbar.

Artikel	Ausführung	Rohr-AD [mm]	Rohr-AD [inch]	Code	kg
Aluminium-Spannschalen	zu RA 6	76,1	3.000	790 043 216	4,500
Aluminium-Spannschalen	zu RA 6	122,5	4.823	790 043 220	3,800
Aluminium-Spannschalen	zu RA 6	125,0	4.921	790 043 219	–
Aluminium-Spannschalen	zu RA 6	148,5	5.846	790 043 221	3,300
Aluminium-Spannschalen	zu RA 6	154,0	6.063	790 043 218	3,130
Aluminium-Spannschalen	zu RA 6	177,5	6.988	790 043 222	2,600
Aluminium-Spannschalen	zu RA 8	129,0	5.079	790 045 216	4,300
Aluminium-Spannschalen	zu RA 8	139,1	5.476	790 045 219	4,700
Aluminium-Spannschalen	zu RA 8	167,0	6.575	790 045 218	4,000
Aluminium-Spannschalen	zu RA 8	168,3	6.626	790 045 220	3,600
Aluminium-Spannschalen	zu RA 8	210,0	8.268	790 045 217	2,900
Aluminium-Spannschalen	zu RA 12	204,0	8.030	790 047 222	–
Aluminium-Spannschalen	zu RA 12	209,0	8.230	790 047 221	11,500
Aluminium-Spannschalen	zu RA 12	219,0	8.620	790 047 220	11,200
Aluminium-Spannschalen	zu RA 12	254,0	10.000	790 047 216	9,200
Aluminium-Spannschalen	zu RA 12	273,0	10.750	790 047 219	8,400
Aluminium-Spannschalen	zu RA 12	300,0	11.810	790 047 224	9,100
Aluminium-Spannschalen	zu RA 12	324,0	12.760	790 047 218	6,100
Aluminium-Spannschalen	zu RA 12	306,0	12.047	790 047 225	5,800

Aluminium-Spannschalen zu GF 4 und RA 41 Plus

Zum deformationsfreien Spannen von dünnwandigen Rohren.

Weitere Spannschalen für diverse Außendurchmesser verfügbar.

Artikel	Rohr-AD [mm]	Rohr-AD [inch]	Code	kg
Aluminium-Spannschalen	25,40	1.000	790 046 316	3,025
Aluminium-Spannschalen	38,10	1.500	790 046 331	2,950
Aluminium-Spannschalen	50,80	2.000	790 046 345	2,850
Aluminium-Spannschalen	76,10	2.996	790 046 358	2,800
Aluminium-Spannschalen	88,90	3.500	790 046 363	2,500
Aluminium-Spannschalen	108,00	4.252	790 046 367	1,640
Aluminium-Spannschalen	114,30	4.500	790 046 368	1,640

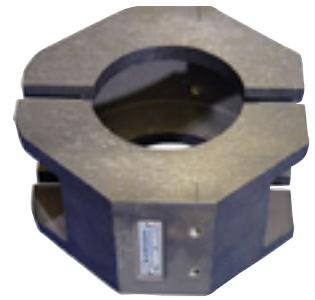

Aluminium-Spannschalen



Aluminium-Spannschalen zu GF 4 und RA 41 Plus



Spezial-Edelstahl-Spannbacken

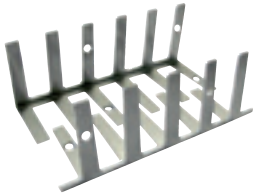

Edelstahlspannaufsätze



GF TOP



GF LUB



Spezial-Getriebeöl

Spezial-Edelstahl-Spannbacken zu RA 2, GF 4, RA 4, RA 41 Plus

Paarweise. Nachrüstbar. Nur solange Vorrat reicht.

Artikel	Code		kg
Spezial-Edelstahl-Spannbacken zu RA 2 und RA 21 S	790 041 323		1,035
Spezial-Edelstahl-Spannbacken zu GF 4, RA 4 und RA 41 Plus	790 042 201		2,350

Edelstahlspannaufsätze

Zu GF 4 und GF 6 (AVM/MVM). Zur Vermeidung von Kontaktkorrosion. Bereits im Lieferumfang der GF 4 und der GF 6 (AVM/MVM) enthalten.

Artikel	Ausführung	Code		kg
Edelstahl-Spannaufsatz kpl. zu GF 4	rechts + links	790 142 241		0,510
Edelstahl-Spannaufsatz kpl. zu GF 6	rechts + links	790 143 200		0,510

Kontinuierliches Kühlsystem

Auf Anfrage zu GF 4, GF 6, RA 8 und RA 12 erhältlich. Details, siehe Seite 14.

Sägeblatt-Schmierstoff GF TOP

Synthetischer Hochleistungsschmierstoff zum Sägen und Fräsen.

Erhöht die Standzeit des Sägeblattes. Registriert nach der Lebensmittelzulassung NSF H2. Durch den aufschraubbaren Pinsel ist eine einfache und gleichmäßige Schmierung des Sägeblattes gewährleistet.

Artikel	Ausführung	Code		kg
Sägeblatt-Schmierstoff GF TOP	Tube, 180 g	790 060 228		0,205

Sägeblatt-Schmierpaste GF LUB

Die neue chlorfreie Hochleistungsschmierpaste zum Sägen und Fräsen.

Erhöht die Standzeit des Sägeblattes. Die ökologische Schmierpaste ist der umweltfreundliche Nachfolger von ROCOL; mit neuem Namen und verbesserter Qualität. GF LUB entspricht den neuesten Umweltrichtlinien und ökologischen Standards.

Artikel	Ausführung	Code		kg
Sägeblatt-Schmierpaste GF LUB	Tube, 160 ml	790 041 016		0,144

Spezial-Getriebeöl

Für alle GF- und RA-Typen.

Artikel	Ausführung	Code		kg
Spezial-Getriebeöl	Flasche, 250 ml	790 041 030		0,235

Zwischengetriebe Umbau-Kit

Zum Aufrüsten einer Standard-Rohrtrenn- und Anfasmachine (RA) auf RA H (mit Zwischengetriebe) mit dem früheren FE 680 Motor (Drehzahl 150 - 270 U/min).

Durch das Zwischengetriebe wird die Drehzahl der RA auf 40 - 70 U/min reduziert und das Drehmoment erhöht. Zum Trennen von Hochleistungswerkstoffen wie z.B. Hastelloy® und Inconel. Passend auf RA 2, RA 4, RA 41, RA 41 Plus, RA 6, RA 8 und RA 12. Im Kit enthalten sind alle zum Umbau benötigten Teile sowie zusätzliches Getriebeöl.

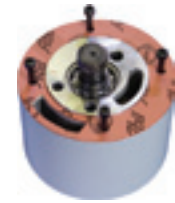

Zwischengetriebe Umbau-Kit

Artikel	Code	kg
Zwischengetriebe Umbau-Kit	790 041 063	2,000

Ersatzkabel mit Drehkontakt

Verhindert das Verdrehen des Kabels. Für alle GF-, RA- und PS-Maschinen mit Schutzklasse II.

Artikel	Ausführung	Kabellänge [m]	Code	kg
Flexdrehkabel komplett	230 V, 50/60 Hz EU	4	790 142 081	0,560
Flexdrehkabel komplett	120 V, 50/60 Hz US/CA	4	790 142 082	0,560
Flexdrehkabel komplett	230 V, 50/60 Hz CH	4	790 142 083	0,560
Flexdrehkabel komplett	230 V, 50/60 Hz AU	4	790 142 084	0,560
Flexdrehkabel komplett	120 V, 50/60 Hz GB	4	790 142 087	0,560
Flexdrehkabel	230 V, 50/60 Hz EU	4	790 142 076	0,560
Flexdrehkabel	120 V, 50/60 Hz US/CA	4	790 142 077	0,560
Flexdrehkabel	230 V, 50/60 Hz CH	4	790 142 078	0,560
Flexdrehkabel	120 V, 50/60 Hz GB	4	790 142 079	0,560
Flexdrehkabel	230 V, 50/60 Hz AU	4	790 142 080	0,560



Flexdrehkabel



Flexdrehkabel komplett

Schnellmontageplatte ohne Schraubzwingen

Komplett mit Schrauben und Muttern zur Montage der Maschinen an die Werkbank.

Artikel	Code	kg
Schnellmontageplatte komplett zu GFX 3.0, RA 2 (H), RA 21 S	790 041 026	2,380

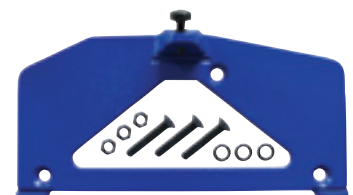

Schnellmontageplatte ohne Schraubzwingen

Schnellmontageplatten mit Schraubzwingen

Zur schnellen Montage der Maschinen an Werkbänke. Ideal bei häufig wechselnden Einsatzorten.

Artikel	Code	kg
Schnellmontageplatte zu GFX 3.0, RA 2 (H), RA 21 S	790 041 027	4,230
Schnellmontageplatte zu GF 4, RA 4 (H), RA 6 (H), RA 8 (H), RA 41 Plus (H)	790 042 027	6,165
Schnellmontageplatte zu PS 4.5 und PS 6.6	790 048 334	2,600



Schnellmontageplatten mit Schraubzwingen

Rohrzufuhr Grundeinheit und Beistelleinheit

Die Rohrzufuhr ermöglicht es, lange und schwere Rohre mühelos und koaxial den GF- und RA-Maschinen zuzuführen. Sehr robuste und stabile Ausführung mit pulverbeschichteten Rahmen und Edelstahlrollen.

Vorteile:

- Extreme Stabilität und Standsicherheit
- Schnelle Anpassung von Dimensionen
- Sekundenschnelle Zentrierung der Rohre
- Speziell beschichteter, wartungsfreier Stahlrahmen
- Edelstahlrollen
- Erweiterung der Rohrzufuhr möglich mit Zusatzmodul
- Spart Zeit und Geld
- Keine Kontamination
- Für alle Stähle geeignet

Grundeinheit:

Passend zu allen Rohrtrenn- und Anfasmaschinen der GF- und RA-Typen von Orbitalum Tools (ausgenommen RA 21 S und GF 20 AVM. RA 2, GFX 3.0, PS 4.5 und PS 6.6 auf Anfrage möglich). Die Maschinen können direkt und ohne spezielles Zubehör auf die Montageplatte der Grundeinheit montiert werden. Durch die mechanische Höhenverstellung mit Hilfe eines Handrades kann die Maschine leicht auf den zu trennenden Rohraußendurchmesser justiert werden. Die Maschine ist auf der Montageplatte federnd gelagert.



Rohrzufuhr Grundeinheit

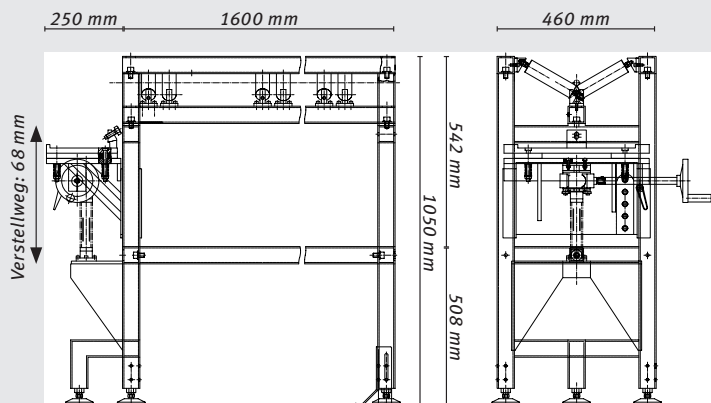

Beistelleinheit:

Zur individuellen Verlängerung der Grundeinheit. Kann direkt mit der Grundeinheit verbunden werden.



Rohrzufuhr Beistelleinheit

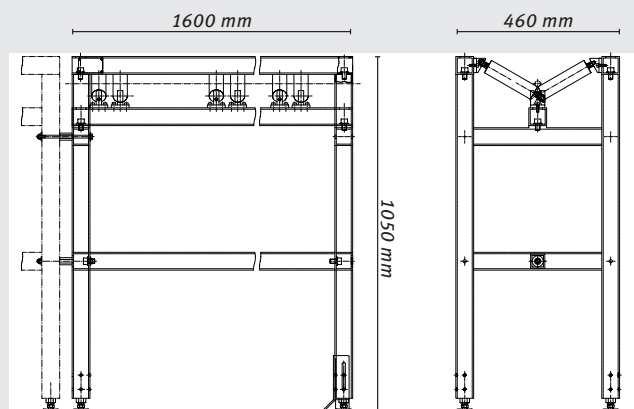

Bodenwinkel-Baugruppe:

Zum Befestigen der Grund- oder Beistelleinheit am Boden.

Die Baugruppe besteht aus 4 Winkelementen und 8 Schrauben mit Unterlagsscheiben.

Anwendungsbereich/ Technische Daten	Rohrzufuhr Grundeinheit	Rohrzufuhr Beistelleinheit
Rohr-AD	16 - 325 mm 0.63 - 12.8 inch	16 - 325 mm 0.63 - 12.8 inch
Abmessungen ca.	185 x 105 x 50 cm 72.8 x 41.3 x 19.7 inch	ca. 160 x 105 x 50 62.9 x 41.3 x 19.7 inch
Tragkraft max.	400 kg 881.8 lbs	400 kg 881.8 lbs
Höhenverstellbare Schnellmontageplatte (Verstellweg)	68 mm 2.68 inch	- -

Artikel	Code	kg
Rohrzufuhr Grundeinheit	790 068 051	116,000
Rohrzufuhr Beistelleinheit	790 068 061	72,000
Bodenwinkel-Baugruppe	790 068 053	1,900

Mobile Workstation

Für den mobilen Baustellen- und Werkstatteinsatz. Die ideale Ergänzung für alle Orbitalum Rohrsägen (ausgenommen GF 20 AVM, RA 2, GFX 3.0, PS 4.5, PS 6.6 auf Anfrage möglich).

- Sicherer Transport der Maschinen auf der Baustelle.
- Flexibles Arbeiten an den jeweiligen Arbeitsstationen.
- Wegfall von Einrichtzeiten, z.B. Montage der Rohrsäge auf Werkbänken.
- Höhenverstellbare Rollenrohr Auflage mit Edelstahlrolle zum Abstützen der Rohre.
- Abschließbare Werkzeugbox mit 4 Schubladen für Werkzeug und Zubehör.
- Gewindehubtisch zur Höhenverstellung der Maschinen auf die jeweilige Rohrdimension
- Auffangwanne für Späne.

Technische Daten	Mobile Workstation
Abmessungen (h x l x b)	91 x 115 x 43 cm 35.8 x 45.3 x 16.9 inch
Tragkraft max.	675 kg 1488.1 lbs

Artikel	Code	kg
Mobile Workstation	790 068 071	137,000



Mobile Workstation



Für höchste Beanspruchung und längste Standzeiten.



Grat- und deformationsfrei



Rechtwinklig



Trennen und Anfassen

» Präziser, rechtwinkliger und gratfreier Schnitt durch hochwertige Werkstoffe, innovative Fertigungsmethoden und spezielle Schneidgeometrien «

Sägeblätter und Fräser zu GF- und RA-Maschinen

Die Sägeblätter sind speziell auf unsere Rohrsägen für höchste Beanspruchung und längste Standzeit entwickelt. Für die verschiedensten Anwendungen stehen 4 unterschiedliche Sägeblatt- und Fräser-Ausführungen zur Verfügung:

- **Economy-Serie** für niedrig- und unlegierte Stähle sowie Gusswerkstoffe
- **Performance-Serie** für hochlegierte Stähle (Edelstahl)
- **High-Performance-Serie** für Hochleistungswerkstoffe und hochlegierte Stähle
- **Premium-Serie** speziell für Edelstahl-Anwendungen mit extra hoher Standzeit

Bearbeitbare Rohrwerkstoffe	Al	Unlegierter Stahl, Cu, CuNi, CuZn, CuSn	INOX, V2A, V4A, 304, 316 (L)	Ti, Duplex, Inconel
Economy	*	*		
Performance		*	*	
High-Performance		*	*	*
Premium			*	

Sägeblätter

Mindestabnahmemenge: 5 Stück

Ausführung	Rohrwanddicke		Sägeblatt-Ø		Code	kg
	[mm]	[inch]	[mm]	[inch]		
Economy	1,2 - 2,5	.047 - .098	63	2.480	790 041 135	0,035
Economy*	1,5 - 6,0	.059 - .236	68	2.677	790 042 063	0,036
Economy	2,0 - 5,5	.079 - .217	63	2.480	790 041 020	0,032
Economy	2,5 - 7,0	.098 - .276	68	2.677	790 042 020	0,045
Economy*	5,0 - 12,0	.197 - .472	80	2.953	790 043 030	0,053
Economy*	6,0 - 15,0	.236 - .591	100	3.937	790 047 030	0,117
Performance	0,6 - 1,2	.024 - .047	63	2.480	790 041 036	0,027
Performance	1,0 - 1,6	.039 - .063	68	2.677	790 042 049	0,040
Performance	1,0 - 3,0	.039 - .118	63	2.480	790 048 072	0,025
Performance	1,2 - 2,5	.047 - .098	63	2.480	790 041 035	0,045
Performance	1,2 - 2,5	.047 - .098	68	2.677	790 042 064	0,050
Performance**	1,2 - 2,5	.047 - .098	100	3.937	790 043 036	0,104
Performance	1,2 - 3,0	.047 - .118	83	3.268	790 043 024	0,060
Performance	1,5 - 2,5	.059 - .098	80	3.150	790 046 022	0,085
Performance	2,5 - 5,5	.098 - .217	63	2.480	790 041 048	0,035
Performance**	2,5 - 5,5	.098 - .217	100	3.937	790 043 038	0,104
Performance	2,5 - 7,0	.098 - .276	68	2.677	790 042 048	0,045
Performance	2,5 - 7,0	.098 - .276	80	3.150	790 043 018	0,060
Performance	6,0 - 10,0	.236 - .394	80	2.953	790 043 022	0,055
Performance**	6,0 - 15,0	.236 - .591	100	3.937	790 047 026	0,105
High-Performance	1,2 - 2,5	.047 - .098	80	3.150	790 046 021	0,064
High-Performance	1,2 - 2,5	.047 - .098	63	2.480	790 041 034	0,031
High-Performance	2,5 - 7,0	.098 - .267	68	2.677	790 042 058	0,045
Premium	1,2 - 2,5	.047 - .098	63	2.480	790 041 049	0,033

* einsetzbar nur für Aluminium-Rohre
 ** nur für RA 6, RA 8, RA 12 und GF 20 AVM



Sägeblatt Economy



Sägeblatt Performance



Sägeblatt High-Performance



Sägeblatt Premium



Sägeblatt mit zusätzlicher Bohrung



Schweißnaht Sägeblatt-Fräser-Kombination (V-Naht)



Pressfitting Sägeblatt-Fräser-Kombination

Sägeblätter

Sägeblätter mit zusätzlicher Bohrung. Mindestabnahmemenge: 5 Stück

Ausführung	Rohrwanddicke		Sägeblatt-Ø		Code		kg
	[mm]	[inch]	[mm]	[inch]			
Performance	1,2 - 2,5	.047 - .098	63	2.480	790 041 435		0,030
Performance	1,2 - 2,5	.047 - .098	68	2.677	790 042 464		0,037
Performance	1,5 - 2,5	.059 - .098	80	3.150	790 046 422		0,080
Performance	2,5 - 7,0	.098 - .276	68	2.677	790 042 448		0,036

Sägeblatt-Fräser-Kombinationen

Gleichzeitiges Trennen und Anfasen in Sekundenschnelle.

Schweißnaht Sägeblatt-Fräser-Kombinationen (V-Naht)*

Ausführung	Rohrwanddicke		Anfas- winkel	Anfashöhe max.		Sägeblatt-Ø		Code		kg
	[mm]	[inch]		[°]	[mm]	[inch]	[mm]			
Performance	1,2 - 3,0	.047 - .118	30	3	.118	63	2.480	790 044 050		0,090
Performance	2,5 - 7,0	.098 - .276	30	7	.276	68	2.677	790 042 161		0,108
High-Performance	2,5 - 5,0	.098 - .197	35	5	.197	68	2.677	790 042 015		0,120
High-Performance	2,5 - 6,0	.098 - .236	45	4	.157	68	2.677	790 042 023		0,135
High-Performance	2,5 - 7,0	.098 - .276	30	7	.276	68	2.677	790 042 013		0,108

Einzelteile zu Schweißnaht Sägeblatt-Fräser-Kombinationen (V-Naht)

Artikel	Ausführung	Code		kg
Sägeblatt zu 790 044 050	Performance	790 044 040		0,027
Fräser 30° zu 790 044 050	Performance	790 044 049		0,065
Sägeblatt zu 790 042 155, 790 042 157 und 790 042 161	Performance	790 042 153		0,040
Fräser 30° zu 790 042 161	Performance	790 042 160		0,060
Sägeblatt zu 790 042 018, 790 042 015, 790 042 023, 790 042 013	High-Performance	790 042 016		0,040
Fräser 30° zu 790 042 013	High-Performance	790 042 021		0,077

Stützscheibe für Sägeblatt-Fräser-Kombinationen

Wir empfehlen, 1 Scheibe für die Sägeblatt-Fräser-Kombination zu verwenden.

Artikel	Code		kg
Stützscheibe	790 046 188		0,068

Pressfitting Sägeblatt-Fräser-Kombinationen**

Ausführung	Rohrwanddicke		Anfas- winkel	Anfashöhe max.		Sägeblatt-Ø		Code		kg
	[mm]	[inch]		[°]	[mm]	[inch]	[mm]			
Performance	1,0 - 2,0	.039 - .079	45 / 70	0,4/1,0	.016/.039	63	2.480	790 044 046		0,090
High-Performance	1,0 - 2,0	.039 - .079	45 / 70	0,4/1,0	.016/.039	63	2.480	790 044 047		0,090

Einzelteile zu Pressfitting Sägeblatt-Fräser-Kombinationen

Artikel	Ausführung	Code	kg
Sägeblatt zu 790 044 046	Performance	790 044 040	0,027
Sägeblatt zu 790 044 047	High-Performance	790 044 041	0,030

* bestehend aus je einem Sägeblatt und einem Fräser. Einzelteile können auch separat bestellt werden.

** bestehend aus je einem Sägeblatt und einem Fräser. Speziell geeignet für Rohre von Metall-Pressfitting-Systemen. Einzelteile können auch separat bestellt werden.

Anfasfräser

Zum Anbringen von V-Naht-Schweißungen an Rohrenden.

Anstelle des Sägeblattes wird der Anfasfräser auf die RA Rohrsäge montiert. Reproduzierbare Schweißnahtvorbereitung in Sekundenschnelle.

Anfasfräser V-Naht

Ausführung	Anfaswinkel		Anfashöhe max.		Fräser-Ø		Code	kg
	[°]	[mm]	[mm]	[inch]	[mm]	[inch]		
Economy	30,0	9,5	.374		72	2.835	790 042 045	0,135
Economy	35,0	8,9	.350		70	2.756	790 042 037	0,170
Economy	37,5	8,4	.331		70	2.756	790 042 036	0,162
Economy	45,0	7,5	.295		70	2.756	790 042 038	0,162
Performance	30,0	9,5	.374		72	2.835	790 042 071	0,153
Performance	30,0	13,0	.512		76	2.992	790 043 023	0,187
Performance	30,0	20,0*	.787*		100	3.937	790 043 027	0,250
Performance	37,5	8,4	.331		70	2.756	790 042 070	0,163
High-Performance	30,0	9,5	.374		72	2.835	790 042 073	0,157
High-Performance	37,5	8,4	.331		70	2.756	790 042 072	0,163

* Anfashöhe max. 20 mm bei Aluminiumrohren. Andere Rohrmaterialien max. 13 mm.



Anfasfräser V-Naht

Sägeblatt-Schmierstoff GF TOP

Synthetischer Hochleistungsschmierstoff zum Sägen und Fräsen.

Erhöht die Standzeit des Sägeblattes. Registriert nach der Lebensmittelzulassung NSF H2. Durch den aufschraubbaren Pinsel ist eine einfache und gleichmäßige Schmierung des Sägeblattes gewährleistet.

Artikel	Ausführung	Code	kg
Sägeblatt-Schmierstoff GF TOP	Tube, 180 g	790 060 228	0,205



GF TOP

Sägeblatt-Schmierpaste GF LUB

Die neue chlorfreie Hochleistungsschmierpaste zum Sägen und Fräsen.

Erhöht die Standzeit des Sägeblattes. Die ökologische Schmierpaste ist der umweltfreundliche Nachfolger von ROCOL; mit neuem Namen und verbesserter Qualität. GF LUB entspricht den neuesten Umweltrichtlinien und ökologischen Standards.

Artikel	Ausführung	Code	kg
Sägeblatt-Schmierpaste GF LUB	Tube, 160 ml	790 041 016	0,144



GF LUB

Sägeblätter zu SCORP-Maschinen



Sägeblatt TCT

Sägeblatt TCT

Artikel	Trennbare Rohrwerkstoffe	Sägeblatt-Ø [mm]	U/min max.	Code	kg
Sägeblatt TCT	Stahl, Kupfer, Aluminium, Kunststoff	140	4.200	790 014 055	0,154

Anwendungsbereich SCORP 360 mit TCT-Sägeblätter

Kunststoff-Rohr-AD		Sägeblatt-Ø 140 mm/5.512 inch max. Wandstärke	
[mm]	[inch]	[mm]	[inch]
75	2.953	15,1	0.594
90	3.543	11,4	0.449
100	3.937	10,1	0.398
110	4.331	9,3	0.366
115	4.528	9,1	0.358
125	4.921	8,8	0.346
140	5.512	8,7	0.343
160	6.299	9,1	0.358
165	6.496	9,3	0.366
180	7.087	9,9	0.390
190	7.480	10,4	0.409
200	7.874	10,9	0.429
215	8.465	11,8	0.465
225	8.858	12,4	0.488
240	9.449	13,4	0.528
250	9.843	14,0	0.551
270	10.630	15,4	0.606
280	11.024	16,0	0.630
315	12.402	18,3	0.720
320	12.598	18,6	0.732
355	13.976	20,4	0.803



Trennblatt Diamant

Trennblatt Diamant

Artikel	Trennbare Rohrwerkstoffe	Sägeblatt-Ø [mm]	U/min max.	Code	kg
Trennblatt Diamant	Gussrohre	140	4.200	790 014 057	0,173
Trennblatt Diamant*	Gussrohre	155	4.200	790 014 059	0,200

* nur zu SCORP 360



Sägeblatt Cermet

Sägeblatt Cermet

Artikel	Trennbare Rohrwerkstoffe	Sägeblatt-Ø [mm]	U/min max.	Code	kg
Sägeblatt Cermet	Edelstahl	140	4.200	790 014 056	0,153



Die neue Leichtigkeit des Sägens!



Integrierter Strichlaser



Deformationsfreies Spannen durch integrierte Wende-Spannbacken



Trennen dünnwandiger Edelstahlrohre und Rohrbögen

Portable Rohrsägen PS

31

Portable Rohrsägen

- Mobilität durch geringes Maschinengewicht (nur 23 kg (PS 4.5) oder 26 kg (PS 6.6)), dadurch ideal für den flexiblen Einsatz auf der Baustelle
- Deformationsfreies Spannen dünnwandiger Rohre
- Zum Trennen dünnwandiger Rohre und zum Abtrennen von Rohrbögen
- Nachbearbeitungsfrei durch gratfreien und rechtwinkligen Schnitt
- Korrosionsvermeidung durch kalten Bearbeitungsprozess
- Integrierter Strichlaser zur Trennstellen-Kennzeichnung
- Zeitersparnis durch orbitalen Trennprozess
- Mehrpunkteinspannung des Rohres
- Schnelle Einstellung der Rohrdimension
- Hohe Werkzeugstandzeit
- Einsatz von Pressfitting-Sägeblatt-Kombinationen möglich*

PS 4.5, PS 6.6

Trennen dünnwandiger Edelstahlrohre und Rohrbögen nach dem Verfahren des "Planetenschneidprinzips" – so leicht wie noch nie!

Deformationsfreies Spannen durch integrierte Wende-Spannbacken aus gehärtetem Aluminium-Guss für verschiedene Rohrdurchmesser.

Der Lieferumfang beinhaltet:

- 1 Portable Rohrsäge PS 4.5 oder PS 6.6
- 1 Satz Spannbacken aus gehärtetem Aluminium-Guss
- 1 Hartschalen-Transportkoffer
- 1 Sägeblatt, bei Lieferung bereits auf die PS montiert (Code 790 048 072)
- 1 Werkzeugtasche inkl. Werkzeuge
- 1 Tube Sägeblattschmierstoff GF TOP (Code 790 060 228)
- 1 Betriebsanleitung und 1 Ersatzteilliste



PS 4.5



PS 6.6

Anwendungsbereich	PS 4.5	PS 6.6
Außen-Ø DA Rohre	6 - 120 mm 0.236 - 4.724 inch	50** - 170 mm 1.969** - 6.693 inch
Außen-Ø DA Rohrbögen	30 - 120 mm 1.181 - 4.724 inch	50** - 170 mm 1.969** - 6.693 inch
Wanddicke max.	< 3 mm < 0.118 inch	< 3 mm < 0.118 inch
Technische Daten	Ein-Phasen-Wechselstrom-Motor	
Abmessungen	480 x 230 x 600 mm 20.9 x 9.1 x 23.6 inch	480 x 230 x 660 mm 20.9 x 9.1 x 26 inch
Leistung	1100 W 1.5 hp	1100 W 1.5 hp
Schutzklasse	Schutzisoliert Klasse II, DIN VDE 0740	Schutzisoliert Klasse II, DIN VDE 0740
Drehzahl	30 - 165 U/min	30 - 165 U/min
Vibrationspegel nach EN 28662, Teil 1	< 2,5 m/s ²	< 2,5 m/s ²
Schalldruckpegel am Arbeitsplatz	ca. 78 dB (A)	ca. 78 dB (A)

* Nur mit den Sägeblatt-Fräser-Kombinationen von Orbitalum Tools: Code 790 044 046 oder 790 044 047. Speziell geeignet für Rohre von Metall-Pressfitting-Systemen. Bestehend aus je einem Sägeblatt und einem Fräser. Einzelteile können auch separat bestellt werden. Bearbeitbare Wanddicke: 1-2 mm, Anfaswinkel: 45°/70°, Anfashöhe: max. 0,4/1,0 mm.

** Mit zusätzlichen Adapterspannbacken können mit der PS 6.6 auch Rohre mit einem Außendurchmesser von min. 30 mm getrennt werden (Sonderzubehör, Code-Nr. 790 048 380). Diese Spannbacken sind standardmäßig im Lieferumfang der PS 4.5 enthalten.

Artikel	Ausführung	Code	Maschinengewicht kg	Versandgewicht kg
PS 4.5	230 V, 50/60 Hz EU	790 048 001	23,600	37,000
PS 4.5	110 V, 50/60 Hz EU	790 048 002	23,600	37,000
PS 4.5	120 V, 50/60 Hz US	790 048 003	23,600	37,000
PS 6.6	230 V, 50/60 Hz EU	790 049 001	26,300	41,000
PS 6.6	110 V, 50/60 Hz EU	790 049 002	26,300	41,000
PS 6.6	120 V, 50/60 Hz US	790 049 003	26,300	41,000

Zubehör zu PS-Maschinen

Schnellmontageplatte mit Schraubzwingen

Einfache und schnelle Montage an Werkbänke ohne Bohren.

Inkl. 4 Innensechskantschrauben zum Befestigen der PS auf der Schnellmontageplatte.

Artikel	Code	kg
Schnellmontageplatte mit Schraubzwingen	790 048 334	2,600



Schnellmontageplatte mit Schraubzwingen

Sägeblätter

Performance-Serie für hochlegierte Stähle (Edelstahl).

Empfohlene Sägeblätter (nur Ø 63 mm/2.480 inch) für die Portablen Rohrsägen PS 4.5 und PS 6.6.

Ausführung	Rohrwand-dicken [mm]	Rohrwand-dicken [inch]	Sägeblatt-Ø [mm]	Sägeblatt-Ø [inch]	Code	kg
Performance	1,0 - 3,0	0.039 - 0.118	63	2.480	790 048 072	0,035
Performance	0,6 - 1,2	0.024 - 0.047	63	2.480	790 041 036	0,027



Sägeblatt Performance

Apparateständer

Aus Edelstahl.

Einfache Montage der PS-Sägen direkt auf den Apparateständer ohne Montageplatte.

Platzsparend – schnell einsetzbar – gutes Handling

Artikel	Code	kg
Apparateständer	790 048 335	10,600



Apparateständer

Ersatz-Spannbacken-Set

Aus beschichtetem Aluminium-Guss. Dimensionserweiterung der PS 6.6 auf AD min. 30 mm.

Artikel	Code	kg
Ersatz-Spannbacken-Set PS 4.5/Erweiterungs-Spannbacken-Set PS 6.6	790 048 380	2,030



Ersatz-Spannbacken-Set

Laser-Nachrüstkit

Strichlaser zur Trennstellen-Markierung auf dem Rohr.

Einfache Montage an den Drehring der PS-Maschinen. Im Kit enthalten sind 1 Strichlaser, 1 Laser-Halter mit 2 Befestigungsschrauben, Ersatz-Batterien, 1 Montageanleitung.

Artikel	Code	kg
Laser-Nachrüstkit zu PS 4.5 und PS 6.6	790 048 060	0,150



Laser-Nachrüstkit



Rohre trennen im Handumdrehen!



Leichtes Führen der Mehrrollen-Schneidkette und des MRA durch die Manschetten.

Durchmesserspezifische Manschetten.

Inklusive Hartschalen-Transportkoffer.

Schneidketten mit Schneidrollen aus gehärtetem, verschleißfestem Stahl.

34

Metall-Rohrabschneider MRA

Metall-Rohrabschneider

Rohre trennen im Handumdrehen. Der Metall-Rohrabschneider eignet sich speziell zum Trennen in beengten Platzverhältnissen und für Trennprozesse, in welchen keine Späne entstehen dürfen.

- Deformationsfrei und rechtwinklig
- Stromlos und spanlos
- Auf engstem Raum und in jeder Position

MRA

Zum manuellen Trennen von Metallrohren in jeder Position.
Einfach in der Anwendung – überlegen in der Sicherheit.

Die patentierte Schneidtechnik des MRA basiert auf den durchmesserspezifischen Manschetten und flexiblen Mehrrollen-Schneidketten. Diese beiden, aus gehärtetem, verschleißfestem Stahl gefertigten Komponenten ermöglichen:

- hohe Standzeiten der Komponenten
- das rechtwinklige Führen der Schneidkette um das Rohr
- das Laufen des MRA über Laufrollen auf den Manschetten
- geringe Hand-Pendelbewegungen
- das Trennen von Rohren aus Edelstahl Rostfrei

Trennbare Rohrwerkstoffe:

- Hochlegierter Stahl (Edelstahl Rostfrei, Werkstoff-Nr. 1.40... bis 1.45...)
- Un- und niedriglegierter Stahl
- Gusswerkstoffe
- Nichteisenmetalle

Der Lieferumfang beinhaltet:

- 1 Metall-Rohrabschneider MRA*
- 1 Hartschalen-Transportkoffer
- 1 Innensechskantschlüssel
- 1 Verbindungsklammer
- 1 Paar Arbeitshandschuhe
- 1 Betriebsanleitung und 1 Ersatzteilliste

* ohne Schneidketten und ohne Manschetten (siehe Zubehör)



MRA

Anwendungsbereich	MRA
Rohr-AD	33,7 - 254,0 mm 1.327 - 10.000 inch
Wanddicke (materialabhängig)*	0,8 - 3,0 mm 0.031 - 0.118 inch
Technische Daten	
Abmessungen	450 x 105 mm 17.7 x 4.1 inch

* Bei hochlegierten Stählen ist die max. zu bearbeitende Wanddicke 2,0 - 2,5 mm (0.079 - 0.098 inch).

Artikel	Code	Maschinen- gewicht kg	Versand- gewicht kg
Metall-Rohrabschneider MRA	790 008 001	3,100	8,000

Zubehör zu MRA

Schneidketten

Mit Schneidrollen aus gehärtetem, verschleißfestem Stahl.



Schneidkette

Artikel	Rohr-AD [mm]	Rohr-AD [inch]	Anzahl Schneidrollen [Stück]	Code	kg
Schneidkette MRA	33,7 - 114,3	1.330 - 4.500	15	790 008 018	0,500
Schneidkette MRA	114,3 - 254,0	4.500 - 10.000	16	790 008 041	0,900

Manschetten

Paarweise, aus gehärtetem Stahl. Pro Rohrdimension ist ein Manschetten-Paar nötig. Weitere Manschetten-Dimensionen auf Anfrage.



Manschetten

Artikel	Rohr-AD [mm]	Rohr-AD [inch]	Code	kg
Manschetten MRA	25,0	0.984	790 008 102	0,750
Manschetten MRA	25,4	1.000	790 008 104	0,795
Manschetten MRA	29,0	1.142	790 008 103	0,835
Manschetten MRA	33,7	1.330	790 008 105	0,885
Manschetten MRA	38,1	1.500	790 008 130	0,955
Manschetten MRA	40,0	1.575	790 008 135	0,955
Manschetten MRA	42,4	1.670	790 008 140	1,005
Manschetten MRA	44,5	1.752	790 008 150	1,052
Manschetten MRA	48,3	1.900	790 008 155	1,100
Manschetten MRA	50,0	1.970	790 008 160	1,130
Manschetten MRA	50,8	2.000	790 008 165	1,140
Manschetten MRA	52,0	2.050	790 008 175	1,190
Manschetten MRA	53,0	2.087	790 008 180	1,150
Manschetten MRA	54,0	2.125	790 008 185	1,100
Manschetten MRA	57,0	2.244	790 008 190	1,200
Manschetten MRA	60,3	2.375	790 008 195	1,315
Manschetten MRA	63,5	2.500	790 008 200	1,375
Manschetten MRA	65,0	2.559	790 008 203	1,375
Manschetten MRA	70,0	2.755	790 008 215	1,445
Manschetten MRA	73,0	2.874	790 008 220	1,480
Manschetten MRA	75,0	2.950	790 008 225	1,600
Manschetten MRA	76,1	2.996	790 008 230	1,560
Manschetten MRA	80,0	3.150	790 008 233	1,375
Manschetten MRA	84,0	3.300	790 008 240	1,690
Manschetten MRA	85,0	3.350	790 008 245	1,750
Manschetten MRA	88,9	3.500	790 008 250	1,780
Manschetten MRA	100,0	3.937	790 008 255	1,970
Manschetten MRA	101,6	4.000	790 008 260	2,025
Manschetten MRA	104,0	4.095	790 008 270	1,925
Manschetten MRA	108,0	4.252	790 008 280	2,100
Manschetten MRA	110,0	4.330	790 008 285	2,150
Manschetten MRA	114,3	4.500	790 008 290	2,295
Manschetten MRA	129,0	5.080	790 008 315	3,000
Manschetten MRA	139,7	5.500	790 008 325	3,365
Manschetten MRA	150,0	5.906	790 008 333	3,375
Manschetten MRA	152,4	6.000	790 008 335	3,232
Manschetten MRA	154,0	6.060	790 008 340	3,365
Manschetten MRA	160,0	6.300	790 008 355	3,520
Manschetten MRA	165,0	6.496	790 008 360	4,125
Manschetten MRA	168,3	6.625	790 008 365	3,600
Manschetten MRA	204,0	8.030	790 008 380	4,375
Manschetten MRA	219,1	8.625	790 008 385	4,680
Manschetten MRA	228,6	9.000	790 008 387	4,890
Manschetten MRA	254,0	10.000	790 008 390	5,420



Die geforderte, hochwertige Rohrenden-Vorbereitung!



Gratfrei und rechtwinklig



Exaktes Resultat durch
Vorschub mit Millimeter-/
Inch-Skalaenteilung



Drehzahl geregelter
Elektromotor



Akkumulatoren mit leistungs-
starker und umweltfreundlicher
Lithium-Ionen-
Technologie!

Rohrplanmaschinen RPG XS, ONE, 1.5, 2.5

37

Rohrplanmaschinen

neu



RPG XS Akku

neu



RPG XS Winkel-Akku



RPG ONE



RPG ONE Akku



RPG 1.5



RPG 1.5 Akku

- Erzeugt eine Rohrplanfläche mit sehr hoher Oberflächengüte
- Gratfrei und rechtwinklig
- Anfassen mit Spezial-Halter möglich
- Schnellwechselsystem für Werkzeuge, Spannschalen und Rohre
- Bearbeitung von dünnwandigen Edelstahlrohren (V4A) und Mikrofittings
- Wendepatte mit zwei Schneiden und Hochleistungsbeschichtung
- Vorschub mit Millimeter-Skalaerteilung für ein optimales Resultat
- Keine zusätzlichen Werkzeuge für die Bearbeitung notwendig
- Tragbare und leichte Maschine für einen mobilen und sicheren Einsatz
- Modulare Bauweise, dadurch Kompatibilität innerhalb der RPG-Baureihe gewährleistet
- Durch die spezielle Adapterspannschale können für die RPG 2.5 auch die Spannschalen der RPG 1.5-Maschinen verwendet werden.
- Sehr kurze Baulänge (Akku-Version)

Verbesserte Eigenschaften der Elektro-Versionen:

- Drehbarer und demontierbarer Antrieb
- Drehzahl geregelter Elektromotor mit Drehzahl-Konstanthaltung: Vario-Tacho-Constamatic (VTC)-Vollwellenelektronik
- Wiederanlaufschutz um ein unbeabsichtigtes Anlaufen der Maschine nach erneutem Netzanschluss bzw. bei Spannungswiederkehr nach Netzausfall zu verhindern
- Stellrad zur Vorwahl der Drehzahl
- Robuster Marathon-Motor
- Überlastschutz
- Abschaltkohlebürsten
- Kohleverschleißanzeige

Verbesserte Eigenschaften der Akku-Versionen durch Lithium-Ionen-Technologie:

- Motor mit hoher Leistung und geringer Baugröße
- Kein Memory-Effekt
- Einzelzellenüberwachung im Akkupack
- Elektronischer Überlastschutz mit integrierter Temperaturüberwachung
- Robuste Akkupacks mit Kapazitätsanzeige
- Geringe Selbstentladung
- Umweltfreundlich
- AIR COOLED Technologie für kurze Ladezeiten und eine lange Lebensdauer

RPG XS, RPG ONE, RPG 1.5, RPG 2.5 (Akku)

Zum gratfreien und rechtwinkligen Anplanen und Anfassen dünnwandiger Edelstahlrohre und Mikrofittings. Die geforderte, hochwertige Rohrenden-Vorbereitung, auch zum Orbital-schweißen!

Der Lieferumfang beinhaltet:

- 1 Rohrplanmaschine RPG XS, RPG ONE, RPG 1.5 oder RPG 2.5 (Akku)
- 1 Transportkoffer
- 2 Wechselakkus, 1 Ladegerät (nur bei Akku-Versionen)
- 1 Überlastsicherung (Vierkantmutter, nicht bei RPG XS und RPG ONE)
- 1 Werkzeughalter WH (Code 790 037 152; bei RPG XS: Code 790 033 150)
- 1 Multifunktions-Werkzeug (Code 790 038 314)
- 1 Adapterspannschale (Code 790 030 094, nur bei RPG 2.5)
- 1 Werkzeugschlüssel-Set
- 1 Betriebsanleitung und 1 Ersatzteilliste

Auf Anfrage Standplatte für Akku-Maschinen optional erhältlich (Code 790 037 169).

Anwendungsbereich	RPG XS Akku	RPG ONE	RPG ONE Akku	RPG 1.5	RPG 1.5 Akku	RPG 2.5	RPG 2.5 Akku
Rohr-AD min.-max. [mm]	3,0 - 19,05	3,0 - 25,4	3,0 - 25,4	3,0 - 38,1	3,0 - 38,1	6,35* - 63,5	6,35* - 63,5
	[inch] 0.118 - 0.75	0.118 - 1.0	0.118 - 1.0	0.118 - 1.5	0.118 - 1.5	0.25* - 2.5	
Wanddicke max. [mm]	2,0	3,0	3,0	3,0	3,0	3,0	3,0
	[inch] 0.079	0.118	0.118	0.118	0.118	0.118	0.118
Rohrwerkstoffe	Hochlegierte Stähle (Edelstahl Werkstoff-Nr. 1.40... - 1.45... nach DIN 17455 und DIN 17456), un- und niedriglegierte Stähle, Aluminium.						
Technische Daten							
Abmessungen (lxhxt) [mm]	217x187x53	390x200x70	261x255x80	400x350x160	275x255x90	500x300x170	260x300x320
	[inch] 8.5x7.4x2.1	15.4x7.9x2.8	10.3x10x3.2	15.8x13.8x6.3	10.8x10x3.5	19.7x11.8x6.7	10.2x11.8x12.6
Werkzeugdrehzahl [U/min]	0 - 350	145 - 380	0 - 400	145 - 380	0 - 400	1. Gang: 9 - 2 2. Gang: 27 - 153	1. Gang: 0 - 24 2. Gang: 0 - 83
Leistung [W]	-	1100	-	1100	-	1100	-
Spannung [V]	10,8	-	18	-	18	-	18
Wechselakku							
Kapazität [Ah]	1,5	-	2,6	-	2,6	-	2,6
Schalldruckpegel am Arbeitsplatz (EN 23741) [dB (A)]	ca. 78	ca. 78	ca. 78	ca. 78	ca. 78	ca. 78,2	ca. 78,2
Vibrationspegel (EN 50144) [m/s ²]	< 2,5	< 2,5	< 2,5	< 2,5	< 2,5	< 2,5	< 2,5

* nur mit spezieller Adapterspannschale (im Standard-Lieferumfang der RPG 2.5 enthalten)



RPG 2.5



RPG 2.5 Akku

Artikel	Ausführung	Code	Maschinen- gewicht kg	Versand- gewicht kg
RPG XS Akku (10,8 V)	230 V, 50/60 Hz EU	790 033 001	1,320	
RPG XS Akku (10,8 V)	115 V, 60 Hz US	790 033 002	1,320	
RPG XS Winkel-Akku (10,8 V)	230 V, 50/60 Hz EU	790 033 011	1,520	
RPG XS Winkel-Akku (10,8 V)	115 V, 60 Hz US	790 033 012	1,520	
RPG ONE	230 V, 50/60 Hz EU	790 036 031	4,140	9,600
RPG ONE	120 V, 50/60 Hz US	790 036 032	4,140	9,600
RPG ONE	110 V, 50/60 Hz EU	790 036 033	4,140	9,600
RPG ONE Akku (18 V)	230 V, 50/60 Hz EU	790 036 021	2,880	8,200
RPG ONE Akku (18 V)	115 V, 60 Hz US	790 036 022	2,880	8,200
RPG 1.5	230 V, 50/60 Hz EU	790 037 001	3,880	9,500
RPG 1.5	120 V, 50/60 Hz US	790 037 002	3,880	9,500
RPG 1.5	110 V, 50/60 Hz EU	790 037 003	3,880	9,500
RPG 1.5 Akku (18 V)	230 V, 50/60 Hz EU	790 037 011	3,440	10,100
RPG 1.5 Akku (18 V)	115 V, 60 Hz US	790 037 012	3,440	10,100
RPG 2.5	230 V, 50/60 Hz EU	790 030 001	6,600	12,500
RPG 2.5	120 V, 50/60 Hz US	790 030 002	6,600	12,500
RPG 2.5	110 V, 50/60 Hz EU	790 030 003	6,600	12,500
RPG 2.5 Akku (18 V)	230 V, 50/60 Hz EU	790 030 011	5,340	11,320
RPG 2.5 Akku (18 V)	110 V, 60 Hz US	790 030 012	5,340	11,320

Winkeltrieb zu RPG ONE (Akku) und RPG 1.5 (Akku)

Der Winkeltrieb ist optional erhältlich und kann nachträglich an die RPG ONE und RPG 1.5 (Akku) montiert werden. Die Baulänge reduziert sich durch den Winkeltrieb auf 200 mm (7.874 inch). Die technischen Eigenschaften bleiben unverändert.

Artikel	Code	kg
Winkeltrieb für RPG ONE und RPG 1.5 (Akku)	790 037 400	0,475



Winkeltrieb

Zubehör zu RPG XS, RPG ONE, RPG 1.5, RPG 2.5

Bitte überprüfen Sie vor Ihrer Bestellung der Spannschalen den Außendurchmesser der Rohre.

Edelstahl-Spannschalen

Extrem beständig. Garantiert ein präzises Einspannen von Rohren und Mikrofittings und einen schnellen Spannschalen-Wechsel ohne Werkzeug durch das einzigartige Design mit zwangsgeführtem Spannschalenmechanismus. Weitere Spannschalen-Dimensionen verfügbar.

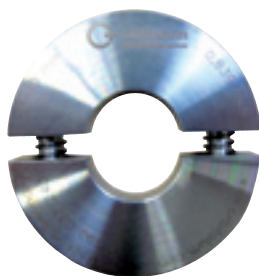

Edelstahl-Spannschale

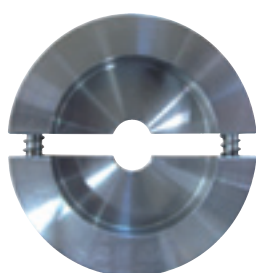

Edelstahl-Spannschale für Mikrofittings

Einsetzbar mit	Einsetzbar für	Rohr-AD		Spannlänge Rohr		Code		kg
		[mm]	[inch]	[mm]	[inch]			
RPG XS	Rohre	6,35	0.250	10,00	0.394	790 033 202		0,108
RPG XS	Rohre	8,00	0.315	10,00	0.394	790 033 203		0,106
RPG XS	Rohre	9,53	0.375	10,00	0.394	790 033 204		0,105
RPG XS	Rohre	10,00	0.394	10,00	0.394	790 033 205		0,105
RPG XS	Rohre	12,70	0.500	10,00	0.394	790 033 206		0,101
RPG XS	Rohre	13,50	0.531	10,00	0.394	790 033 207		0,100
RPG XS	Rohre	19,05	0.750	10,00	0.394	790 033 209		0,090
RPG XS	Mikrofittings	6,35	0.250	10,00	0.394	790 033 301		0,056
RPG ONE	Rohre	3,00	0.118	10,00	0.394	790 036 232		0,118
RPG ONE	Rohre	3,18	0.125	10,00	0.394	790 036 201		0,119
RPG ONE	Rohre	6,00	0.236	10,00	0.394	790 036 213		0,117
RPG ONE	Rohre	6,35	0.250	10,00	0.394	790 036 202		0,118
RPG ONE	Rohre	7,00	0.276	10,00	0.394	790 036 214		0,118
RPG ONE	Rohre	8,00	0.315	10,00	0.394	790 036 215		0,116
RPG ONE	Rohre	9,53	0.375	10,00	0.394	790 036 203		0,115
RPG ONE	Rohre	10,00	0.394	10,00	0.394	790 036 204		0,115
RPG ONE	Rohre	10,10	0.398	10,00	0.394	790 036 222		0,114
RPG ONE	Rohre	11,00	0.433	10,00	0.394	790 036 226		0,112
RPG ONE	Rohre	12,00	0.472	10,00	0.394	790 036 205		0,112
RPG ONE	Rohre	12,10	0.476	10,00	0.394	790 036 223		0,111
RPG ONE	Rohre	12,70	0.500	10,00	0.394	790 036 206		0,111
RPG ONE	Rohre	13,50	0.531	10,00	0.394	790 036 227		0,110
RPG ONE	Rohre	14,00	0.551	10,00	0.394	790 036 228		0,108
RPG ONE	Rohre	14,10	0.555	10,00	0.394	790 036 224		0,107
RPG ONE	Rohre	15,00	0.590	10,00	0.394	790 036 216		0,107
RPG ONE	Rohre	15,60	0.614	10,00	0.394	790 036 225		0,105
RPG ONE	Rohre	15,88	0.625	10,00	0.394	790 036 211		0,105
RPG ONE	Rohre	16,00	0.630	10,00	0.394	790 036 212		0,104
RPG ONE	Rohre	17,00	0.670	10,00	0.394	790 036 221		0,103
RPG ONE	Rohre	17,20	0.677	10,00	0.394	790 036 207		0,104
RPG ONE	Rohre	18,00	0.709	10,00	0.394	790 036 217		0,102
RPG ONE	Rohre	19,05	0.750	10,00	0.394	790 036 208		0,100
RPG ONE	Rohre	20,00	0.787	10,00	0.394	790 036 230		0,096
RPG ONE	Rohre	21,30	0.839	10,00	0.394	790 036 209		0,094
RPG ONE	Rohre	21,70	0.854	10,00	0.394	790 036 220		0,093
RPG ONE	Rohre	22,00	0.866	10,00	0.394	790 036 218		0,093
RPG ONE	Rohre	23,00	0.906	10,00	0.394	790 036 219		0,085
RPG ONE	Rohre	25,00	0.984	10,00	0.394	790 036 231		0,081
RPG ONE	Rohre	25,40	1.000	10,00	0.394	790 036 210		0,083
RPG ONE	Mikrofittings	6,00	0.236	4,00	0.157	790 036 304		0,066
RPG ONE	Mikrofittings	6,35	0.250	4,00	0.157	790 036 301		0,066
RPG ONE	Mikrofittings	8,00	0.315	4,00	0.157	790 036 307		0,065
RPG ONE	Mikrofittings	9,53	0.375	4,00	0.157	790 036 302		0,064
RPG ONE	Mikrofittings	10,00	0.394	4,00	0.157	790 036 305		0,065
RPG ONE	Mikrofittings	12,00	0.472	4,00	0.157	790 036 306		0,064
RPG ONE	Mikrofittings	12,70	0.500	4,00	0.157	790 036 303		0,062
RPG 1.5	Rohre	3,00	0.118	15,00	0.591	790 037 220		0,300
RPG 1.5	Rohre	3,18	0.125	15,00	0.591	790 037 221		0,308
RPG 1.5	Rohre	4,00	0.157	15,00	0.591	790 037 222		0,308
RPG 1.5	Rohre	4,78	0.188	15,00	0.591	790 037 223		0,308
RPG 1.5	Rohre	5,00	0.197	15,00	0.591	790 037 224		0,290
RPG 1.5	Rohre	6,00	0.236	15,00	0.591	790 037 225		0,310
RPG 1.5, RPG 2.5	Rohre	6,35	0.250	15,00	0.591	790 037 226		0,306
RPG 1.5, RPG 2.5	Rohre	7,00	0.276	15,00	0.591	790 037 257		0,306

Einsetzbar mit	Einsetzbar für	Rohr-AD		Spannlänge Rohr		Code	kg
		[mm]	[inch]	[mm]	[inch]		
RPG 1.5, RPG 2.5	Rohre	8,00	0.314	15,00	0.591	790 037 227	0,299
RPG 1.5, RPG 2.5	Rohre	9,00	0.354	15,00	0.591	790 037 254	0,280
RPG 1.5, RPG 2.5	Rohre	9,53	0.375	15,00	0.591	790 037 228	0,297
RPG 1.5, RPG 2.5	Rohre	10,00	0.394	15,00	0.591	790 037 229	0,298
RPG 1.5, RPG 2.5	Rohre	11,00	0.433	15,00	0.591	790 037 293	0,252
RPG 1.5, RPG 2.5	Rohre	11,11	0.437	15,00	0.591	790 037 255	0,295
RPG 1.5, RPG 2.5	Rohre	12,00	0.472	15,00	0.591	790 037 230	0,293
RPG 1.5, RPG 2.5	Rohre	12,70	0.500	15,00	0.591	790 037 231	0,292
RPG 1.5, RPG 2.5	Rohre	13,00	0.512	15,00	0.591	790 037 232	0,291
RPG 1.5, RPG 2.5	Rohre	13,20	0.520	15,00	0.591	790 037 263	0,290
RPG 1.5, RPG 2.5	Rohre	13,50	0.531	15,00	0.591	790 037 233	0,290
RPG 1.5, RPG 2.5	Rohre	14,00	0.551	15,00	0.591	790 037 234	0,288
RPG 1.5, RPG 2.5	Rohre	14,30	0.563	15,00	0.591	790 037 253	0,289
RPG 1.5, RPG 2.5	Rohre	14,70	0.579	15,00	0.591	790 037 290	0,287
RPG 1.5, RPG 2.5	Rohre	15,00	0.591	15,00	0.591	790 037 235	0,286
RPG 1.5, RPG 2.5	Rohre	15,30	0.602	15,00	0.591	790 037 259	0,287
RPG 1.5, RPG 2.5	Rohre	15,70	0.618	15,00	0.591	790 037 291	0,284
RPG 1.5, RPG 2.5	Rohre	15,88	0.625	15,00	0.591	790 037 236	0,285
RPG 1.5, RPG 2.5	Rohre	16,00	0.630	15,00	0.591	790 037 237	0,282
RPG 1.5, RPG 2.5	Rohre	17,00	0.669	15,00	0.591	790 037 256	0,280
RPG 1.5, RPG 2.5	Rohre	17,08	0.672	15,00	0.591	790 037 260	0,281
RPG 1.5, RPG 2.5	Rohre	17,20	0.677	15,00	0.591	790 037 238	0,300
RPG 1.5, RPG 2.5	Rohre	18,00	0.709	15,00	0.591	790 037 239	0,280
RPG 1.5, RPG 2.5	Rohre	19,00	0.748	15,00	0.591	790 037 240	0,277
RPG 1.5, RPG 2.5	Rohre	19,05	0.750	15,00	0.591	790 037 241	0,274
RPG 1.5, RPG 2.5	Rohre	20,00	0.787	15,00	0.591	790 037 242	0,272
RPG 1.5, RPG 2.5	Rohre	21,00	0.827	15,00	0.591	790 037 294	0,270
RPG 1.5, RPG 2.5	Rohre	21,30	0.839	15,00	0.591	790 037 243	0,270
RPG 1.5, RPG 2.5	Rohre	21,70	0.854	15,00	0.591	790 037 261	0,270
RPG 1.5, RPG 2.5	Rohre	22,00	0.866	15,00	0.591	790 037 244	0,264
RPG 1.5, RPG 2.5	Rohre	22,22	0.875	15,00	0.591	790 037 292	0,270
RPG 1.5, RPG 2.5	Rohre	23,00	0.906	15,00	0.591	790 037 245	0,261
RPG 1.5, RPG 2.5	Rohre	24,00	0.945	15,00	0.591	790 037 246	0,256
RPG 1.5, RPG 2.5	Rohre	25,00	0.984	15,00	0.591	790 037 247	0,252
RPG 1.5, RPG 2.5	Rohre	25,40	1.000	15,00	0.591	790 037 248	0,240
RPG 1.5, RPG 2.5	Rohre	26,90	1.059	15,00	0.591	790 037 249	0,260
RPG 1.5, RPG 2.5	Rohre	27,00	1.063	15,00	0.591	790 037 264	0,260
RPG 1.5, RPG 2.5	Rohre	27,20	1.071	15,00	0.591	790 037 262	0,260
RPG 1.5, RPG 2.5	Rohre	28,00	1.102	15,00	0.591	790 037 250	0,238
RPG 1.5, RPG 2.5	Rohre	29,00	1.142	15,00	0.591	790 037 251	0,235
RPG 1.5, RPG 2.5	Rohre	30,00	1.181	15,00	0.591	790 037 252	0,232
RPG 1.5, RPG 2.5	Rohre	31,80	1.250	15,00	0.591	790 037 280	0,230
RPG 1.5, RPG 2.5	Rohre	32,00	1.260	15,00	0.591	790 037 258	0,226
RPG 1.5, RPG 2.5	Rohre	33,40	1.315	15,00	0.591	790 037 281	0,220
RPG 1.5, RPG 2.5	Rohre	33,70	1.327	15,00	0.591	790 037 282	0,218
RPG 1.5, RPG 2.5	Rohre	34,00	1.339	15,00	0.591	790 037 283	0,210
RPG 1.5, RPG 2.5	Rohre	35,00	1.377	15,00	0.591	790 037 284	0,210
RPG 1.5, RPG 2.5	Rohre	36,00	1.417	15,00	0.591	790 037 285	0,204
RPG 1.5, RPG 2.5	Rohre	38,00	1.496	15,00	0.591	790 037 286	0,199
RPG 1.5, RPG 2.5	Rohre	38,10	1.500	15,00	0.591	790 037 287	0,194
RPG 2.5	Rohre	40,00	1.575	15,00	0.591	790 030 234	0,565
RPG 2.5	Rohre	41,00	1.614	15,00	0.591	790 030 230	0,560
RPG 2.5	Rohre	42,00	1.654	15,00	0.591	790 030 117	0,500
RPG 2.5	Rohre	42,40	1.669	15,00	0.591	790 030 227	0,483
RPG 2.5	Rohre	42,70	1.681	15,00	0.591	790 030 224	0,483
RPG 2.5	Rohre	43,00	1.693	15,00	0.591	790 030 231	0,544
RPG 2.5	Rohre	44,50	1.752	15,00	0.591	790 030 228	0,483
RPG 2.5	Rohre	48,30	1.902	15,00	0.591	790 030 226	4,990
RPG 2.5	Rohre	50,80	2.000	15,00	0.591	790 030 220	0,483
RPG 2.5	Rohre	51,00	2.008	15,00	0.591	790 030 233	0,482
RPG 2.5	Rohre	52,00	2.047	15,00	0.591	790 030 225	0,483
RPG 2.5	Rohre	53,00	2.087	15,00	0.591	790 030 232	0,457
RPG 2.5	Rohre	54,00	2.126	15,00	0.591	790 030 221	0,452
RPG 2.5	Rohre	55,00	2.165	15,00	0.591	790 030 235	0,440
RPG 2.5	Rohre	57,00	2.244	15,00	0.591	790 030 229	0,419
RPG 2.5	Rohre	60,30	2.374	15,00	0.591	790 030 222	0,386
RPG 2.5	Rohre	63,50	2.500	15,00	0.591	790 030 223	0,350
RPG 2.5	Rohre	65,00	2.559	15,00	0.591	790 030 236	0,330
RPG 1.5	Mikrofittings	3,00	0.118	4,00	0.157	790 037 300	0,241

Einsetzbar mit	Einsetzbar für	Rohr-AD		Spannlänge Rohr		Code	kg
		[mm]	[inch]	[mm]	[inch]		
RPG 1.5	Mikrofittings	3,18	0.125	4,00	0.157	790 037 301	0,227
RPG 1.5	Mikrofittings	4,00	0.157	4,00	0.157	790 037 302	0,237
RPG 1.5	Mikrofittings	4,78	0.188	4,00	0.157	790 037 303	0,234
RPG 1.5	Mikrofittings	5,00	0.197	4,00	0.157	790 037 304	0,228
RPG 1.5	Mikrofittings	6,00	0.236	4,00	0.157	790 037 305	0,220
RPG 1.5, RPG 2.5	Mikrofittings	6,35	0.250	4,00	0.157	790 037 306	0,460
RPG 1.5, RPG 2.5	Mikrofittings	8,00	0.314	4,00	0.157	790 037 307	0,223
RPG 1.5, RPG 2.5	Mikrofittings	9,53	0.375	4,00	0.157	790 037 308	0,300
RPG 1.5, RPG 2.5	Mikrofittings	10,00	0.394	4,00	0.157	790 037 309	0,222
RPG 1.5, RPG 2.5	Mikrofittings	12,00	0.472	4,00	0.157	790 037 310	0,220
RPG 1.5, RPG 2.5	Mikrofittings	12,50	0.492	4,00	0.157	790 037 311	0,220
RPG 1.5, RPG 2.5	Mikrofittings	12,70	0.500	4,00	0.157	790 037 311	0,220
RPG 1.5, RPG 2.5	Mikrofittings	17,20	0.678	4,00	0.157	790 037 312	0,220
RPG 1.5, RPG 2.5	Mikrofittings	19,00	0.748	4,00	0.157	790 037 314	0,216
RPG 1.5, RPG 2.5	Mikrofittings	19,05	0.750	4,00	0.157	790 037 315	0,215
RPG 1.5, RPG 2.5	Mikrofittings	21,20	0.835	4,00	0.157	790 037 313	0,213
RPG 1.5, RPG 2.5	Mikrofittings	21,30	0.839	4,00	0.157	790 037 318	0,212



Werkzeughalter WH

Werkzeughalter WH

Passend zu MFW 790 038 314. Inkl. Befestigungsschraube. Für max. Wanddicke 3 mm.

Anwendungsbereich Werkzeughalter	Mögliche Bearbeitungsart		Anfas- winkel [°]	Empfohlener Anwendungs- bereich	Rohr-AD			
	Planen	Fasen			RPG XS Akku	RPG ONE (Akku)	RPG 1.5 (Akku)	RPG 2.5 (Akku)
WH12-I/Standard* Code 790 037 152	x	-	-	[mm] 6,0 - 12,7 [inch] 0.236 - 0.5	-	6,0 - 25,4 0.236 - 1.0	6,0 - 38,1 0.236 - 1.5	6,0 - 63,5 0.236 - 2.5
WH12-I Code 790 037 154	x	-	-	[mm] [inch]	-	12,7 - 25,4 0.5 - 1.0	12,7 - 38,1 0.5 - 1.5	12,7 - 63,5 0.5 - 2.5
WH12-I/Mikrofittings** Code 790 037 156	x	-	-	[mm] [inch]	-	-	3,0 - 21,2 0.118 - 0.84	6,35 - 21,2 0.25 - 0.84
WH3-V-30 Code 790 037 158	-	x	30°	[mm] [inch]	-	-	max. 35,0 max. 1.378	max. 60,3 max. 2.374
WH3-V-35 Code 790 037 159	-	x	35°	[mm] [inch]	-	-	max. 33,7 max. 1.327	max. 59,3 max. 2.335
WH3-V-45*** Code 790 037 157	-	x	45°	[mm] [inch]	-	-	max. 33,7 max. 1.327	max. 59,0 max. 2.3
WH-I Code 790 033 150	x	-	-	[mm] 3,0 - 12,0 [inch] 0.118 - 0.472	3,0 - 19,05 0.118 - 0.75	-	-	-
WH-I Code 790 033 151	x	-	-	[mm] 12,0 - 19,05 [inch] 0.472 - 0.75	12,0 - 19,05 0.472 - 0.75	-	-	-

Artikel	Code	kg
Standard-Werkzeughalter WH12-I*	790 037 152	0,040
Sonder-Werkzeughalter WH12-I	790 037 154	0,050
Sonder-Werkzeughalter Mikrofittings WH12-I**	790 037 156	0,100
Werkzeughalter WH3-V-30	790 037 158	0,024
Werkzeughalter WH3-V-35	790 037 159	0,024
Werkzeughalter WH3-V-45***	790 037 157	0,022
Werkzeughalter WH-I	790 033 150	
Werkzeughalter WH-I	790 033 151	

* Im Standard-Lieferumfang enthalten.

** Nur zu verwenden mit den Edelstahlspannschalen für Mikrofittings.

*** Nicht einsetzbar mit der RPG XS und RPG ONE.

Multifunktions-Werkzeug MFW

Mit 2 Schneiden und verfahrensspezifischer Werkzeugverschleiß-Schutzschicht.
Einsetzbar für alle Maschinen der RPG-Serie.



Multifunktions-Werkzeug MFW

Artikel	Anzahl	Code		kg
Multifunktions-Werkzeug MFW-P-2	1	790 038 314		0,003
Multifunktions-Werkzeug MFW-P-2	10	790 038 315		0,045
Torx-Schraube (RPG ONE, RPG 1.5, RPG 2.5)	1	790 086 220		0,002
Torx-Schraube (RPG XS)	1	790 086 217		0,002

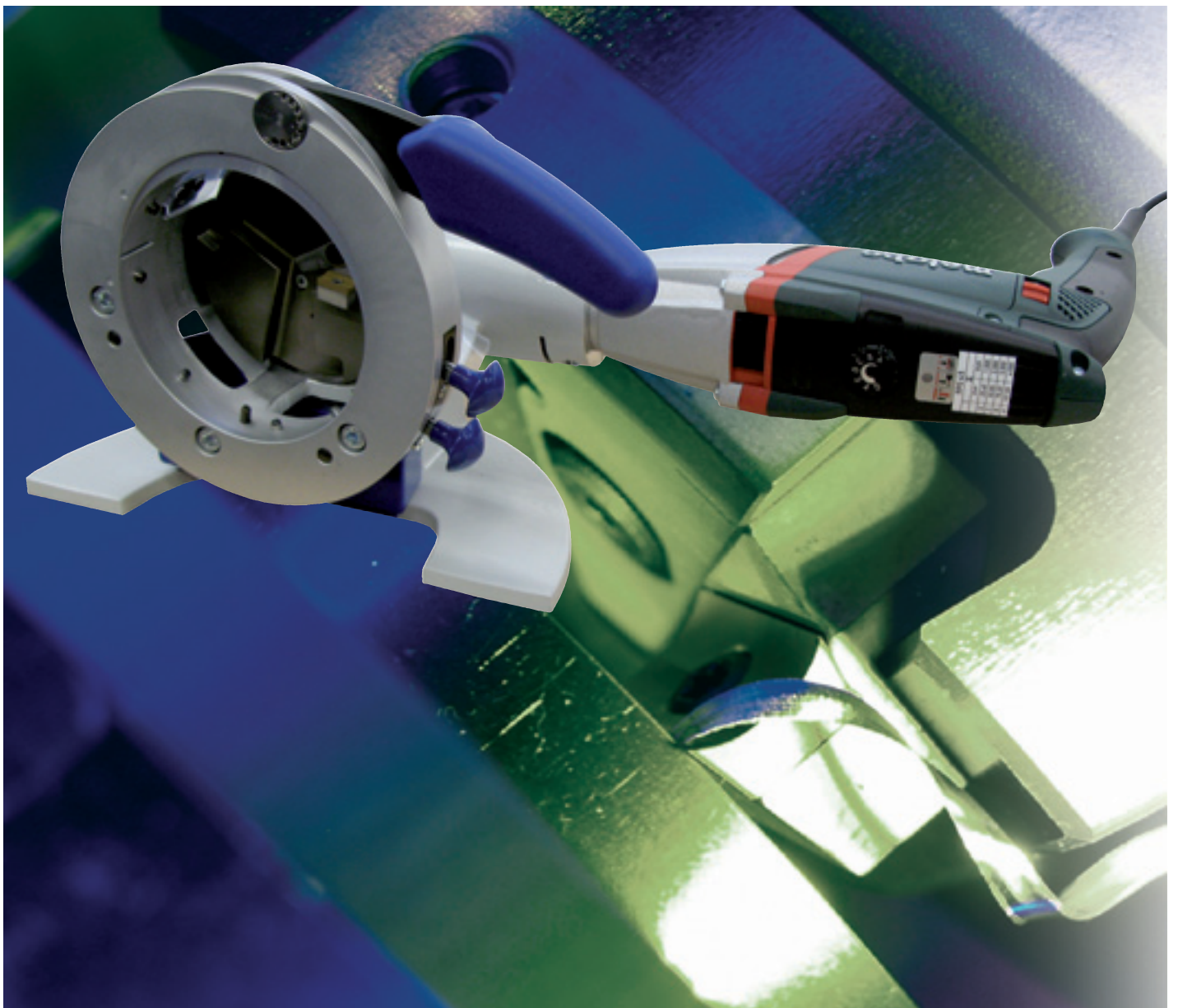

Die saubere, hochwertige Lösung für eine präzise Schweißnahtvorbereitung!



QTC® Quick-Tool-Change:
Schnellwechselsystem für
Werkzeuge, Spannschalen
und Rohre



Eine große Auswahl an
Edelstahl-Spannschalen
(zu RPG 8.6 auch aus Aluminium)



Inklusive Hartschalen-
Transportkoffer



Inklusive Werkzeughalter WH
und Multifunktions-Werkzeug
MFW mit 2 Schneiden und
verfahrensspezifischer
Werkzeugverschleiß-
Schutzschicht

44

Rohrplanmaschinen RPG 4.5, RPG 4.5 S, RPG 8.6

Rohrplanmaschinen

- Erzeugt eine Rohrplanfläche mit sehr hoher Oberflächengüte
- Gratfrei und rechtwinklig
- Anfasen mit Spezial-Halter möglich (nur mit RPG 4.5 und RPG 8.6)
- Schnellwechselsystem für Werkzeuge, Spannschalen und Rohre
- Bearbeitung von dünnwandigen Edelstahlrohren (V4A)
- Wendeplatte mit zwei Schneiden und Hochleistungsbeschichtung
- Drehzahl geregelter Elektromotor
- Vorschub mit Millimeter-Skala-einteilung für ein optimales Resultat
- Tragbare und leichte Maschine für einen mobilen und sicheren Einsatz

Zusätzliche Vorteile mit der RPG 4.5 S:

- Integrierte Spannbacken aus gehärtetem Alu-Guss für verschiedene Rohrdurchmesser
- Hohe Wirtschaftlichkeit, da keine dimensionsspezifischen Spannschalen erforderlich
- Mehrpunkteinspannung des Rohres

RPG 4.5, RPG 4.5 S, RPG 8.6

Zum gratfreien und rechtwinkligen Anplanen dünnwandiger Edelstahlrohre.

Das gekammerte System mit Sichtfenster ermöglicht ein sauberes und sicheres Arbeiten. Maschine mit drehbarer bzw. demontierbarer Standplatte.

Der Lieferumfang beinhaltet:

- 1 Rohrplanmaschine RPG 4.5, RPG 4.5 S oder RPG 8.6
- 1 Hartschalen-Transportkoffer
- 1 Werkzeughalter (Code 790 038 320) mit Multifunktions-Werkzeug (Code 790 038 314)
- 1 Werkzeugschlüssel-Set
- 1 Betriebsanleitung und 1 Ersatzteilliste



RPG 4.5

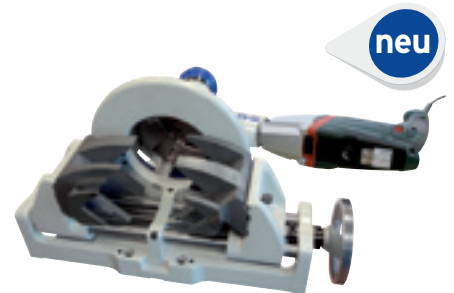

RPG 4.5 S



RPG 8.6

Anwendungsbereich		RPG 4.5	RPG 4.5 (S)	RPG 8.6
Rohr-AD	[mm]	12,7 - 114,3	12,7 - 114,3	50,8 - 219,1
	[inch]	0.5 - 4.5	0.5 - 4.5	2 - 8.6
Wanddicke max.	[mm]	3,0	3,0	3,6
	[inch]	0.118	0.118	0.142
Rohrwerkstoffe		Hochlegierte Stähle (Edelstahl Werkstoff-Nr. 1.40... - 1.45... nach DIN 17 455 und DIN 17 456), unlegierte und niedriglegierte Stähle, Aluminium. Weitere auf Anfrage.		
Technische Daten				
Elektroantrieb mit Ein-Phasen-Wechselstrom-Motor				
Abmessungen (mit Antrieb)	[mm]	460 x 260 x 230	610 x 380 x 270	500 x 350 x 350
	[inch]	18.1 x 10.2 x 9.1	24 x 15 x 10.6	19.7 x 13.8 x 13.8
Leistung	[W]	1100	1100	1100
Schutzklasse	[Klasse]	II	II	II
Drehzahl (max. Leerlaufdrehzahl)	[min ⁻¹]	8 - 52	8 - 52	7 - 18
Vibrationspegel nach EN 60745	[m/s ²]	< 2,5	< 2,5	< 2,5
Schalldruckpegel am Arbeitsplatz nach EN 23741	[dB (A)]	Im Leerlauf ca. 83	Im Leerlauf ca. 83	Im Leerlauf ca. 83

Artikel	Ausführung	Code		Maschinen-gewicht kg	Versand-gewicht kg
RPG 4.5	230 V, 50/60 Hz EU	790 038 001		10,500	19,400
RPG 4.5	110 V, 50/60 Hz EU	790 038 003		10,500	19,400
RPG 4.5	120 V, 50/60 Hz US	790 038 002		10,500	19,400
RPG 4.5 S	230 V, 50/60 Hz EU	790 038 011		23,000	34,000
RPG 4.5 S	120 V, 50/60 Hz US	790 038 012		23,000	34,000
RPG 8.6	230 V, 50/60 Hz EU	790 039 001		20,500	32,000
RPG 8.6	110 V, 50/60 Hz EU	790 039 003		20,500	32,000
RPG 8.6	120 V, 50/60 Hz US	790 039 002		20,500	32,000

Zubehör zu RPG 4.5, RPG 8.6

Bitte überprüfen Sie vor Ihrer Bestellung der Spannschalen den Außendurchmesser der Rohre.

Spannschalen

Extrem beständig. Die Spannschale mit Klick-Mechanismus garantiert ein präzises Einspannen von Rohren und einen schnellen Spannschalen-Wechsel ohne Werkzeug.
Weitere Spannschalen-Dimensionen verfügbar.

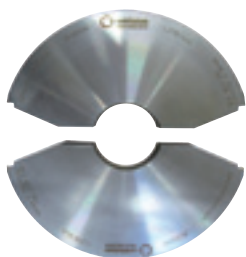

Edelstahl-Spannschale zu RPG 4.5

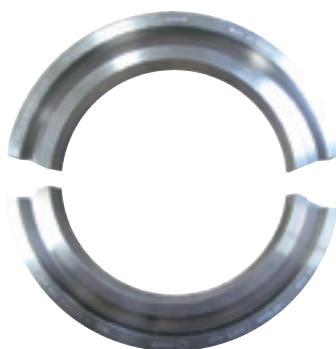

Aluminium-Spannschale zu RPG 8.6

Einsetzbar mit	Ausführung	Rohr-AD [mm]	Rohr-AD [inch]	Code		kg
RPG 4.5	Edelstahl	12,00	0.472	790 038 454		2,170
RPG 4.5	Edelstahl	12,70	0.500	790 038 438		2,177
RPG 4.5	Edelstahl	13,00	0.512	790 038 439		2,176
RPG 4.5	Edelstahl	13,50	0.531	790 038 440		2,175
RPG 4.5	Edelstahl	14,00	0.551	790 038 441		2,174
RPG 4.5	Edelstahl	16,00	0.630	790 038 442		2,168
RPG 4.5	Edelstahl	17,20	0.677	790 038 443		2,164
RPG 4.5	Edelstahl	18,00	0.709	790 038 444		2,161
RPG 4.5	Edelstahl	19,00	0.748	790 038 445		2,150
RPG 4.5	Edelstahl	19,05	0.750	790 038 446		2,157
RPG 4.5	Edelstahl	20,00	0.787	790 038 447		2,153
RPG 4.5	Edelstahl	21,30	0.839	790 038 448		2,100
RPG 4.5	Edelstahl	22,00	0.866	790 038 449		2,144
RPG 4.5	Edelstahl	22,22	0.875	790 038 050		2,195
RPG 4.5	Edelstahl	23,00	0.906	790 038 450		2,140
RPG 4.5	Edelstahl	24,00	0.945	790 038 451		2,133
RPG 4.5	Edelstahl	25,00	0.984	790 038 452		2,127
RPG 4.5	Edelstahl	25,25	0.994	790 038 049		2,180
RPG 4.5	Edelstahl	25,40	1.000	790 038 051		2,100
RPG 4.5	Edelstahl	26,90	1.059	790 038 400		2,090
RPG 4.5	Edelstahl	27,20	1.071	790 038 468		2,165
RPG 4.5	Edelstahl	28,00	1.102	790 038 401		2,110
RPG 4.5	Edelstahl	29,00	1.142	790 038 402		2,105
RPG 4.5	Edelstahl	30,00	1.181	790 038 403		2,095
RPG 4.5	Edelstahl	31,75	1.250	790 038 052		2,090
RPG 4.5	Edelstahl	31,80	1.252	790 038 404		2,080
RPG 4.5	Edelstahl	32,00	1.260	790 038 455		2,080
RPG 4.5	Edelstahl	33,00	1.299	790 038 465		2,120
RPG 4.5	Edelstahl	33,40	1.315	790 038 405		2,040
RPG 4.5	Edelstahl	33,70	1.327	790 038 406		2,060
RPG 4.5	Edelstahl	34,00	1.339	790 038 407		2,040
RPG 4.5	Edelstahl	35,00	1.378	790 038 408		2,050
RPG 4.5	Edelstahl	36,00	1.417	790 038 409		2,044
RPG 4.5	Edelstahl	38,00	1.496	790 038 410		2,025
RPG 4.5	Edelstahl	38,10	1.500	790 038 053		2,020
RPG 4.5	Edelstahl	40,00	1.575	790 038 411		2,000
RPG 4.5	Edelstahl	41,00	1.614	790 038 412		1,990
RPG 4.5	Edelstahl	42,00	1.654	790 038 413		1,976
RPG 4.5	Edelstahl	42,16	1.660	790 038 414		1,950
RPG 4.5	Edelstahl	42,40	1.669	790 038 415		1,965
RPG 4.5	Edelstahl	42,70	1.681	790 038 416		1,950
RPG 4.5	Edelstahl	44,45	1.750	790 038 417		1,955
RPG 4.5	Edelstahl	44,50	1.752	790 038 418		1,955
RPG 4.5	Edelstahl	45,00	1.772	790 038 419		1,948
RPG 4.5	Edelstahl	48,00	1.890	790 038 464		1,960
RPG 4.5	Edelstahl	48,26	1.900	790 038 420		1,880
RPG 4.5	Edelstahl	48,30	1.902	790 038 421		1,905
RPG 4.5	Edelstahl	48,60	1.913	790 038 422		1,875
RPG 4.5	Edelstahl	50,00	1.969	790 038 456		1,880
RPG 4.5	Edelstahl	50,80	2.000	790 038 054		1,895
RPG 4.5	Edelstahl	51,00	2.008	790 038 423		1,870
RPG 4.5	Edelstahl	52,00	2.047	790 038 424		1,850
RPG 4.5	Edelstahl	53,00	2.087	790 038 425		1,835
RPG 4.5	Edelstahl	54,00	2.126	790 038 426		1,827

Einsetzbar mit	Ausführung	Rohr-AD [mm]	Rohr-AD [inch]	Code	kg
RPG 4.5	Edelstahl	57,00	2.244	790 038 457	1,780
RPG 4.5	Edelstahl	60,00	2.362	790 038 469	1,780
RPG 4.5	Edelstahl	60,30	2.375	790 038 427	1,700
RPG 4.5	Edelstahl	60,45	2.380	790 038 428	1,726
RPG 4.5	Edelstahl	60,50	2.382	790 038 429	1,695
RPG 4.5	Edelstahl	63,00	2.480	790 038 461	1,688
RPG 4.5	Edelstahl	63,50	2.500	790 038 055	1,670
RPG 4.5	Edelstahl	65,00	2.559	790 038 463	1,700
RPG 4.5	Edelstahl	70,00	2.756	790 038 430	1,545
RPG 4.5	Edelstahl	73,03	2.875	790 038 453	1,485
RPG 4.5	Edelstahl	73,15	2.880	790 038 431	1,482
RPG 4.5	Edelstahl	75,00	2.953	790 038 462	1,443
RPG 4.5	Edelstahl	76,10	2.996	790 038 432	1,420
RPG 4.5	Edelstahl	76,20	3.000	790 038 056	1,390
RPG 4.5	Edelstahl	76,30	3.004	790 038 433	1,390
RPG 4.5	Edelstahl	80,00	3.150	790 038 466	1,390
RPG 4.5	Edelstahl	85,00	3.346	790 038 434	1,220
RPG 4.5	Edelstahl	85,90	3.382	790 038 435	1,200
RPG 4.5	Edelstahl	88,90	3.500	790 038 057	1,130
RPG 4.5	Edelstahl	89,10	3.508	790 038 436	1,100
RPG 4.5	Edelstahl	90,00	3.543	790 038 467	1,150
RPG 4.5	Edelstahl	101,60	4.000	790 038 058	0,800
RPG 4.5	Edelstahl	104,00	4.094	790 038 437	0,740
RPG 4.5	Edelstahl	108,00	4.252	790 038 458	0,620
RPG 4.5	Edelstahl	114,30	4.500	790 038 059	0,435
RPG 8.6	Aluminium	50,80	2.000	790 039 260	3,800
RPG 8.6	Aluminium	57,00	2.244	790 039 265	4,000
RPG 8.6	Aluminium	76,20	3.000	790 039 261	4,200
RPG 8.6	Aluminium	88,90	3.500	790 039 264	4,000
RPG 8.6	Aluminium	101,60	4.000	790 039 252	3,800
RPG 8.6	Aluminium	108,00	4.252	790 039 266	4,850
RPG 8.6	Aluminium	114,30	4.500	790 039 256	3,500
RPG 8.6	Aluminium	127,05	5.002	790 039 262	3,420
RPG 8.6	Aluminium	133,00	5.236	790 039 267	4,600
RPG 8.6	Aluminium	139,70	5.500	790 039 259	3,100
RPG 8.6	Aluminium	141,30	5.563	790 039 257	2,900
RPG 8.6	Aluminium	152,40	6.000	790 039 253	2,700
RPG 8.6	Aluminium	159,00	6.260	790 039 268	4,200
RPG 8.6	Aluminium	168,30	6.625	790 039 254	2,300
RPG 8.6	Aluminium	193,70	7.626	790 039 269	3,500
RPG 8.6	Aluminium	197,00	7.756	790 039 263	1,530
RPG 8.6	Aluminium	203,20	8.000	790 039 258	3,500
RPG 8.6	Aluminium	219,10	8.625	790 039 255	0,600
RPG 8.6	Edelstahl	101,60	4.000	790 039 287	5,000
RPG 8.6	Edelstahl	114,30	4.500	790 039 280	4,700
RPG 8.6	Edelstahl	141,30	5.563	790 039 281	4,500
RPG 8.6	Edelstahl	152,40	6.000	790 039 283	4,400
RPG 8.6	Edelstahl	168,30	6.625	790 039 284	4,000
RPG 8.6	Edelstahl	203,20	8.000	790 039 286	3,240
RPG 8.6	Edelstahl	219,10	8.625	790 039 285	1,500



Werkzeughalter WH

Werkzeughalter WH

Passend zu Multifunktions-Werkzeug 790 038 314. Inkl. Torx-Befestigungsschraube.
Das Anfasen mit der RPG 4.5 S wird nicht empfohlen.

Anwendungsbereich	Mögliche Bearbeitungsart		Anfaswinkel
	Planen	Fasen	[°]
Werkzeughalter WH15-I	x	–	–
Werkzeughalter WH12-V-30°	–	x	30
Werkzeughalter WH12-V-35°	–	x	35
Werkzeughalter WH12-V-45°	–	x	45
Werkzeughalter WH12-U-20°	–	x	20

Artikel	Code	kg
Werkzeughalter WH15-I	790 038 320	0,025
Werkzeughalter WH12-V-30°	790 038 329	0,050
Werkzeughalter WH12-V-35°	790 038 282	0,054
Werkzeughalter WH12-V-45°	790 038 280	0,044
Werkzeughalter WH12-U-20°	790 038 326	0,031

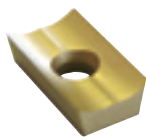

Multifunktions-Werkzeug MFW

Multifunktions-Werkzeug MFW

Mit 2 Schneiden und verfahrensspezifischer Werkzeugverschleiß-Schutzschicht.
Einsetzbar für alle Maschinen der RPG-Serie.

Artikel	Anzahl	Code	kg
Multifunktions-Werkzeug MFW-P-2	1	790 038 314	0,003
Multifunktions-Werkzeug MFW-P-2	10	790 038 315	0,045

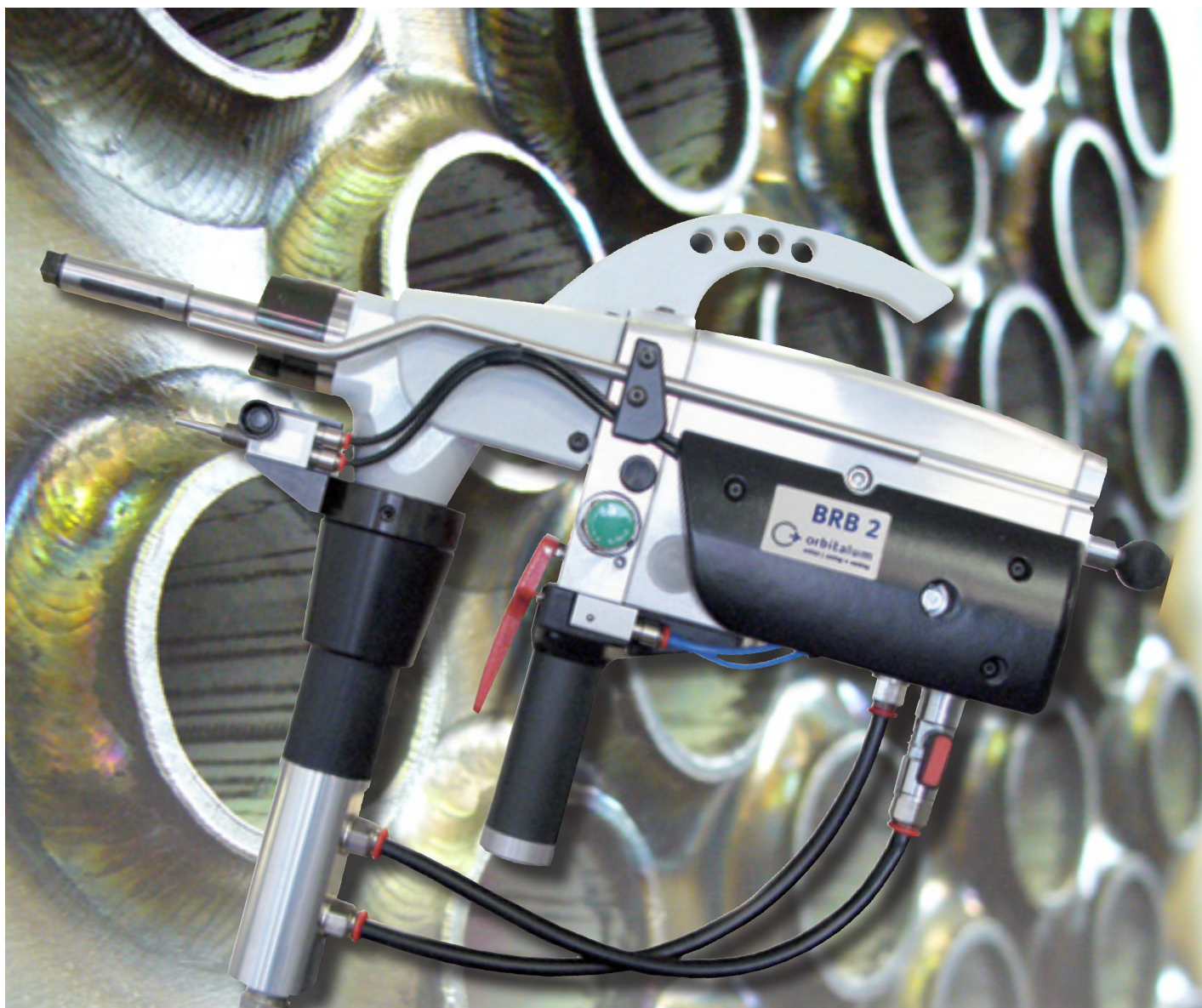

Boilerrohr-Bearbeitung auf höchstem Niveau!

» Die ideale Maschine zum Zurückkürzen von Wärmetauscherrohren und zum Heraustrennen von Rohren aus Wärmetauscherwänden «



Exaktes Planen und Anfasen durch Einsatz von bis zu vier besonders preisgünstigen Tool Bits (optional erhältlich).



Automatischer Start des Bearbeitungsprozesses (Rohr spannen und Zerspanen) mit nur einem Tippschalter.



Normgerechte, präzise und reproduzierbare Schweißnahtvorbereitung.



Handliches, ergonomisches und kompaktes Design: alle Steuerelemente zur Bedienung sind in der Maschine integriert.



Das Spannsystem "NC" ist mit seinen im Mast fest verankerten Spannkeilen unverlierbar!

Boilerrohr-Bearbeitungsmaschine BRB 2 VollAuto

49

Boilerrohr-Bearbeitungsmaschine BRB

- Ideal zum Zurückkürzen von Wärmetauscherrohren und zum Heraustrennen von Rohren aus Wärmetauscherwänden
- Start des Bearbeitungsprozesses, automatischer Vorschub und automatisches Spannen durch Betätigung von nur einem Tippschalter
- Normgerechte, präzise und reproduzierbare Schweißnahtvorbereitung
- Schnelle Bearbeitung, ideal für die Serienbearbeitung
- Handliches, ergonomisches und kompaktes Design; alle Steuerelemente zur Bedienung sind in die Maschine integriert, keine externe Steuerbox oder Pedal notwendig
- Stufenlos einstellbare Vorschubgeschwindigkeit
- Integrierter Schnellvorschubtaster
- Besonders robuster, längenverstellbarer Endschalter; beendet den Prozess des Zurückkürzens exakt beim gewünschten Endmaß
- Integrierter Längenanschlag zur leichteren Positionierung der Maschine im Rohr; schont die Werkzeugschneiden
- Druckluftmotor mit Drehzahlregelung und wartungsarmen Getriebe mit Fettschmierung
- Optimierter Drehzahlbereich, ideal für Wärmetauscheranwendungen
- Der Abluftring ist drehbar und erlaubt es somit, den Luftstrom von Werkstück wie Bediener fernzuhalten
- Integrierte Balancervorrichtung für ein sicheres, entspanntes und ermüdungsfreies Arbeiten, auch bei längeren Arbeitseinsätzen
- Die ideale Ergänzung zu den WIG-Rohr-in-Boden-Schweißköpfen von Orbitalum

neu



BRB 2 VollAuto

BRB 2 VollAuto

Die mit Druckluft betriebene Rohrbearbeitungsmaschine BRB 2 VollAuto arbeitet besonders wirtschaftlich mit höchster Präzision und Qualität beim Zurückkürzen von tausenden von Rohren an Wärmetauschern. Gleiche Präzision und Effektivität bietet die Maschine dem Anwender auch bei Wartung und Service – defekte Rohre lassen sich leicht aus dem Rohrboden heraustrennen.

Die integrierte, auswechselbare Werkzeugaufnahme für die Bearbeitung mit unserem neuen **Tool Bit-Schneidsystem** eignet sich zum exakten Planen und Anfasen. Besonders wirtschaftlich ist dieses System durch Einsatz von bis zu vier besonders preisgünstigen Tool Bits (Tool Bits optional erhältlich, siehe Seite 61).

Weiterhin ist optional eine Werkzeugaufnahme für die Bearbeitung mit der **herkömmlichen Werkzeugkombination** (WH/MFW) erhältlich (siehe Seite 61).

Der Lieferumfang beinhaltet:

- 1 Boilerrohr-Bearbeitungsmaschine BRB 2 VollAuto
- 1 Transportkoffer
- 6 Spannkeilsätze und 1 Mast Ø 19,05 mm
- 1 Werkzeugaufnahme für Tool Bits (Tool Bits sind separat zu bestellen, siehe Seite 61)
- 1 Pumpsprüher Kühlschneidstoff KSS-TOP (Code 790 060 226)
- 1 Werkzeugschlüssel-Set
- 1 Betriebsanleitung und 1 Ersatzteilliste

Eine Gewährleistung ist nur bei Einsatz einer entsprechenden Wartungseinheit möglich. Wir empfehlen die Wartungseinheit von Orbitalum Tools, Code 790 093 060 (Seite 63).

Übersicht der Spannkeilsätze:

Spannkeilsätze für Rohrrinnen-Ø			Spannbereich		Mast-Ø	
[mm]	[inch]	Code	[mm]	[inch]	[mm]	[inch]
19,1 - 23,0	0.75 - 0.91	790 086 390				
22,0 - 26,0	0.87 - 1.02	790 086 391				
25,0 - 29,0	0.98 - 1.14	790 086 392				
28,0 - 32,0	1.10 - 1.26	790 086 393				
31,0 - 35,0	1.22 - 1.38	790 086 394	19,1 - 47,0	0.75 - 1.85	19,05	0.750
34,0 - 38,0	1.34 - 1.50	790 086 395				
37,0 - 41,0	1.46 - 1.61	790 086 396				
40,0 - 44,0	1.57 - 1.73	790 086 397				
43,0 - 47,0	1.69 - 1.85	790 086 398				

Anwendungsbereich		BRB 2 VollAuto	
Rohr-ID	[mm]	19,1 - 47,0	
	[inch]	0.75 - 1.85	
Wanddicke	[mm]	1,2 - 3,0	
	[inch]	0.047 - 0.118	
Rohrwerkstoffe		Unlegierte und niedriglegierte Stähle, hochlegierte Stähle (Edelstahl-Werkstoff-Nr. 1.40... – 1.45... nach DIN 17455 und DIN 17456), Aluminium. Weitere auf Anfrage.	
Technische Daten			
Abmessungen (l x b x h)	[mm]	515 x 105 x 400	
	[inch]	20.3 x 4.1 x 15.7	
Gewicht Brutto/Netto, ca.	[kg]	21,6 / 12,1	
	[lbs]	47.6 / 26.7	
Leistung (Druckluft-Lamellenmotor)	[kW]	0,38	
	[hp]	0.51	
Luftverbrauch (bei 6 bar)	[m³/min]	0,7	
Drehzahl max. Leerlaufdrehzahl	[min ⁻¹]	139	
Schalldruckpegel Laeq 1 m (EN 23741)	[dB (A)]	ca. 83 (mittlerer Drehzahlbereich)	
Vibrationspegel (EN 28662, Teil 1)	[m/s²]	> 2,5	

Artikel	Ausführung	Code		Maschinen- gewicht kg	Versand- gewicht kg
BRB 2 VollAuto	Druckluft	790 185 052		12,100	21,600

Passendes Zubehör:

Tool Bits TB, siehe Seite 61.

Werkzeugaufnahme für Tool Bits, siehe Seite 61.

Werkzeughalter WH, siehe Seite 59.

Multifunktions-Werkzeuge MFW, siehe Seite 60.

Werkzeugaufnahme für Werkzeugkombinationen WH/MFW, siehe Seite 61.

Kombinationsmöglichkeiten von WH's und MFW's, siehe Seite 66.

Fasenfräser zu BRB 2 (V-/Y-Naht), siehe Seite 62.

Balance-Federzug, siehe Seite 62.

Mobile Wartungseinheit DWE 10 und **Druckluftschlauch**, siehe Seite 63.

Kühlschneidstoff KSS-TOP, siehe Seite 64.



Das Kraftpaket in der Boilerrohrbearbeitung!



BRB Druckluft/Auto mit pneumatischer Spannung, ideal für die Serienbearbeitung!



Das Spannsystem "NC" ist mit seinen im Mast fest verankerten Spannschrauben unverlierbar!



Optimierter Elektromotor – auch die BRB 2 ist künftig als Elektro-Version erhältlich.



Halterung für Balancer ermöglicht ein schnelles und ermüdungsfreies Arbeiten.



Maximale Leistung bei geringem Gewicht.

Boilerrohr-Bearbeitungsmaschinen BRB

- Handliches, ergonomisches und kompaktes Design
- Präzise und reproduzierbare Schweißnahtvorbereitung
- Schnelle Bearbeitung mit der BRB Druckluft/Auto mit pneumatischer Spannung, ideal für die Serienbearbeitung z.B. Wärmetauscher-Anwendungen
- Maximale Leistung bei geringem Gewicht
- Wendeplatten mit bis zu 4 Schneiden und Hochleistungsbeschichtung
- Werkzeug-Schnellspannsystem mit einfacher, bequemer Verstellung
- Drehbarer Abluftring
- Einfacher Werkzeugwechsel
- Werkzeuge adaptierbar auf alle BRB-Maschinen
- Bis zu 3 Werkzeuge gleichzeitig einsetzbar

BRB 2, BRB 4

Das Kraftpaket in der Boilerrohrbearbeitung. Fertigung von I-/V-/Y- und U-Naht-Fugenformen an Rohrenden aus hochlegiertem Stahl (Edelstahl) sowie niedrig- und unlegiertem Stahl mit dem innovativen Werkzeugsystem QTC®. Nahtvorbereitung von Rohr- und Rohrbodenverbindungen im Boiler, Kessel- und Apparatebau.

Die BRB-Maschinen sind in den folgenden **Antriebsausführungen** erhältlich:

- **Elektro:** 230 V, 50/60 Hz EU oder 120 V, 50/60 Hz EU
Ein-Phasen-Wechselstrom-Motor, Schutzklasse II, elektrische Drehzahlregelung.
- **Druckluft:** Druckluft-Lamellenmotor. Eine Gewährleistung ist nur bei Einsatz einer entsprechenden Wartungseinheit möglich. Wir empfehlen die Wartungseinheit von Orbitalum Tools, Code 790 093 060 (Seite 63).
- **Druckluft/Auto:** Druckluft-Lamellenmotor (s.o.) mit zusätzlichem Druckluft-Spannsystem. Bei der Bearbeitung von Boilerrohren muss schnell von einem zum anderen Rohr gewechselt werden können. Mit der schnellen BRB Druckluft/Auto mit pneumatischer Spannung wird per Hebel die Maschine im Rohr exakt zentriert und eingespannt bzw. nach der Bearbeitung wieder vom Rohr gelöst. Dadurch ist die BRB Druckluft/Auto ideal für die Serienbearbeitung.

Technische Daten		BRB 2	BRB 2	BRB 2	BRB 4	BRB 4	BRB 4
Antriebsausführung		Elektro	Druckluft	DL/Auto	Elektro	Druckluft	DL/Auto
Leistung	[kW]	0,5	0,38	0,38	1,5	1,0	1,0
Drehzahl	[U/min]	18 - 118	0 - 120	0 - 120	12 - 37	0 - 110	0 - 110
Luftverbrauch (bei 6 bar)	[m³/min]	–	0,7	0,7	–	1,0	1,0
Schalldruckpegel Laeq 1 m (EN 23741), ca.	[dB (A)]	76	82	82	82	84	84
Vibrationspegel (EN 28662, Teil 1)	[m/s²]	2,5	2,5	2,5	2,5	2,5	2,5

Die verschiedenen **Spannsysteme**:

Das **"NC" Spannsystem** ist mit seinen im Mast fest verankerten Spannkeilen ideal für Anwendungen, bei denen keine Fremdkörper ins Rohrinne oder in einen Behälter gelangen dürfen. Besonders bei vertikalen Anwendungen gibt das Spannsystem "NC" zusätzlich Sicherheit.

Das **"Standard" Spannsystem** hat sich über Jahre durch Stabilität und Zuverlässigkeit bewährt. Sie können weiterhin auf dieses System zurückgreifen.

Der Lieferumfang beinhaltet:

- 1 Boilerrohr-Bearbeitungsmaschine BRB 2 bzw. BRB 4
- 1 Hartschalen-Transportkoffer



BRB 2 Elektro
mit Spannsystem "Standard"



BRB 2 Druckluft
mit Spannsystem "Standard"



BRB 2 Druckluft/Auto
mit Spannsystem "Standard"



Spannsystem "NC"



BRB 2 und BRB 4 Elektro
mit Spannsystem "NC"



BRB 2 und BRB 4 Druckluft
mit Spannsystem "NC"



BRB 2 und BRB 4 Druckluft/Auto
mit Spannsystem "NC"

- Werkzeugaufnahmen, Spannkeilsätze und Mast je nach Maschinen-Kit
- 1 Pumpsprüher Kühlschneidstoff KSS-TOP (Code 790 060 226)
- 1 Werkzeugschlüssel-Set
- 1 Betriebsanleitung und 1 Ersatzteilliste

Anwendungsbereiche	BRB 2		BRB 4	
	Kit 1	Kit 2	Kit 3	Kit 5
Spannsystem	Standard	NC	NC	NC
Rohr-ID / Spannbereich Ø	[mm]	12,75 - 25,5	19,1 - 47,0	35,0 - 108,0
	[inch]	0.502 - 1.004	0.752 - 1.850	1.378 - 4.252
Werkzeugaufnahme Ø	[mm]	50,0 / 12,75	50,0 / 16,0	120,0 / 27,0
				68,0 / 19,0
				68,0 / 27,0
				120,0 / 27,0
	[inch]	1.969 / 0.502	1.969 - 0.630	4.724 / 1.063
				2.677 / 0.748
				2.677 / 1.063
				4.724 / 1.063
Spannkeilsätze	[Stück]	6	6	18 (8+10)
Mast-Ø	[mm]	12,75	19,05	34,5
	[inch]	0.502	0.750	1.358
				0.750
				1.358
Rohr-AD	[mm]	16,75 - 41,5	23,0 - 62,0	114,3
	[inch]	0.659 - 1.634	0.906 - 2.441	4.50
Wanddicke* min. - max.	[mm]	2 - 8	2 - 8	2 - 15
	[inch]	0.079 - 0.315	0.079 - 0.315	0.079 - 0.590

* Werkstoff- und dimensionsabhängig

Artikel	Ausführung	Spann- system	Code		Maschinen- gewicht kg	Versand- gewicht kg
BRB 2 EL, Kit 1	230 V, 50/60 Hz EU	Standard	790 085 011		4,100	12,200
BRB 2 EL, Kit 1	120 V, 50/60 Hz EU/US	Standard	790 085 021		4,100	12,200
BRB 2 DL, Kit 1	Druckluft	Standard	790 085 007		3,800	11,900
BRB 2 DL/Auto, Kit 1	Druckluft/Auto	Standard	790 085 041		4,600	13,300
BRB 2 EL, Kit 2	230 V, 50/60 Hz EU	NC	790 185 012		4,900	13,000
BRB 2 EL, Kit 2	120 V, 50/60 Hz EU/US	NC	790 185 022		4,900	13,000
BRB 2 DL, Kit 2	Druckluft	NC	790 185 002		4,400	12,500
BRB 2 DL/Auto, Kit 2	Druckluft/Auto	NC	790 185 042		5,100	13,800
BRB 4 EL, Kit 3	230 V, 50/60 Hz EU	NC	790 186 013			23,300
BRB 4 EL, Kit 3	120 V, 50/60 Hz EU/US	NC	790 186 023			23,300
BRB 4 DL, Kit 3	Druckluft	NC	790 186 003			22,200
BRB 4 DL/Auto, Kit 3	Druckluft/Auto	NC	790 186 033			23,400
BRB 4 EL, Kit 5	230 V, 50/60 Hz EU	NC	790 186 015		11,400	26,400
BRB 4 EL, Kit 5	120 V, 50/60 Hz EU/US	NC	790 186 025		11,400	26,000
BRB 4 DL, Kit 5	Druckluft	NC	790 186 005			25,500
BRB 4 DL/Auto, Kit 5	Druckluft/Auto	NC	790 186 035			26,000

Passendes Zubehör:

Werkzeughalter WH, siehe Seite 59.

Multifunktions-Werkzeuge MFW, siehe Seite 60.

Kombinationsmöglichkeiten von WH's und MFW's, siehe Seite 66.

Tool Bits TB, siehe Seite 61.

Werkzeugaufnahme für Tool Bits, siehe Seite 61.

Fasenfräser zu BRB 2 (V-/Y-Naht), siehe Seite 62.

Fasenfräser zu BRB 4 (V-Naht), siehe Seite 63.

Balance-Federzug, siehe Seite 62.

Einstellbarer Abstandshalter, siehe Seite 63.

Mobile Wartungseinheit DWE 10 und **Druckluftschlauch**, siehe Seite 63.

Kühlschneidstoff KSS-TOP, siehe Seite 64.

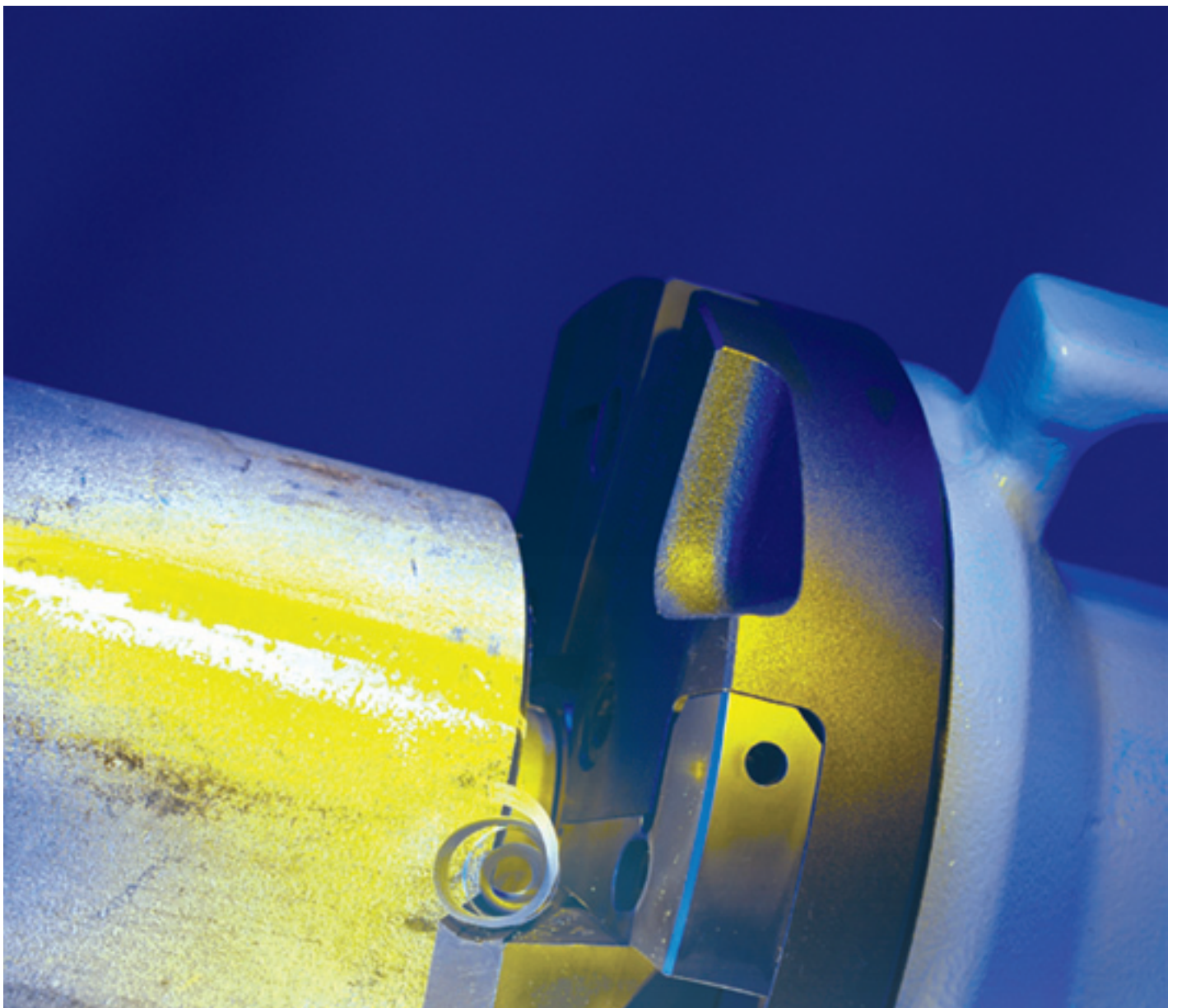

Die kraftvollste Lösung für die Rohrendenbearbeitung!



Werkzeug-Schnellspannsystem QTC® (Quick-Tool-Change).



Schnelle Einstellung der Rohrdimension.



Durch integrierten Griff auch sehr mobil zum Rohr hin einsetzbar.



Charakteristisches Standgehäuse.



Kompaktes Design für eine präzise und reproduzierbare Schweißnahtvorbereitung.

Rohrenden-Bearbeitungsmaschinen REB

55

Rohrenden-Bearbeitungsmaschinen

- Kompaktes Design für eine präzise und reproduzierbare Schweißnahtvorbereitung
- Werkzeug-Schnellspannsystem QTC® (Quick-Tool-Change)
- Rechtwinklig und gratfrei
- Wendepatte mit vier bzw. zwei Schneiden und Hochleistungsbeschichtung
- Charakteristisches Standgehäuse
- Werkzeuge adaptierbar auf alle REB-Maschinen
- Leistungs- und ergonomioptimiertes Antriebs-System
- Durch integrierten Griff auch sehr mobil zum Rohr hin einsetzbar



REB 6 Elektro



REB 14 Druckluft

REB 6, REB 14

Die kraftvolle Lösung für die Rohrendenbearbeitung. Fertigung hochpräziser und reproduzierbarer Schweißnaht-Fugenformen an Rohrenden aus hochlegiertem Stahl (Edelstahl) sowie niedrig- und unlegiertem Stahl mit dem innovativen Werkzeugsystem QTC®. Bis zu 4 Werkzeuge gleichzeitig einsetzbar.

Der Lieferumfang beinhaltet:

- 1 Rohrenden-Bearbeitungsmaschine REB 6 oder REB 14
- 1 Transportkiste
- 1 Spannkopf
- 5 Spannkeilsätze à 3 Spannkeile (REB 6) oder 6 Spannkeilsätze à 3 Spannkeile (REB 14)
- 1 Werkzeugschlüssel-Set
- 1 Pumpsprüher Kühlschneidstoff KSS-TOP (Code 790 060 226)
- 1 Betriebsanleitung und 1 Ersatzteilliste

Eine Gewährleistung ist nur bei Einsatz einer entsprechenden Wartungseinheit möglich. Wir empfehlen die Wartungseinheit von Orbitalum Tools, Code 790 093 060 (Seite 63).

Anwendungsbereich*		REB 6 Druckluft	REB 6 Elektro	REB 14 Druckluft	REB 14 Elektro
Rohr ID	[mm] [inch]	49 - 159 1.93 - 6.26	49 - 159 1.93 - 6.26	92 - 320 3.62 - 12.60	92 - 320 3.62 - 12.60
Wanddicke	[mm] [inch]	3 - 22 0.12 - 0.87	3 - 22 0.12 - 0.87	4 - 30 0.16 - 1.18	4 - 22 0.16 - 0.87
Rohr AD	[mm] [inch]	56 - 168 2.20 - 6.61	56 - 168 2.20 - 6.61	100 - 355,6 3.94 - 14.00	100 - 355,6 3.94 - 14.00
Rohrwerkstoffe		Unlegierte und niedriglegierte Stähle, hochlegierte Stähle, Aluminium.			
Technische Daten					
Abmessungen	[mm] [inch]	560 x 260 x 400 22 x 10.2 x 15.8	640 x 260 x 420 25.2 x 10.2 x 16.5	625 x 375 x 490 24.6 x 14.8 x 19.3	700 x 375 x 510 27.6 x 14.8 x 20
Leistung	[kW]	1,8	1,2	1,8	1,2
Luftverbrauch (bei 6 bar)	[m³/min]	2,0	–	2,0	–
Drehzahl	[min ⁻¹]	0 - 26	10 - 32	0 - 13	5 - 16
Vibrationspegel (EN 28662, Teil 1)	[m/s ²]	< 2,5	< 2,5	< 2,5	< 2,5
Schalldruckpegel am Arbeitsplatz	[dB (A)]	Im Leerlauf: ca. 75 (mittl. Drehzahlbereich) Unter Last: ca. 77			

* Dimensionserweiterung mit optionalen Spannkeilsätzen möglich (Sonderzubehör).

Artikel	Ausführung	Code		Maschinen- gewicht kg	Versand- gewicht kg
REB 6	Druckluft	790 093 001		32,000	52,000
REB 6	230 V, 50/60 Hz EU	790 093 002		35,000	55,000
REB 6	120 V, 50/60 Hz US	790 093 005		35,000	55,000
REB 14	Druckluft	790 094 001		61,000	90,000
REB 14	230 V, 50/60 Hz EU	790 094 002		64,000	93,000
REB 14	120 V, 50/60 Hz US	790 094 005		64,000	93,000

Passendes Zubehör:

Werkzeughalter WH, siehe Seite 59.

Multifunktions-Werkzeuge MFW, siehe Seite 60.

Kombinationsmöglichkeiten von WH's und MFW's, siehe Seite 66.

Mobile Wartungseinheit DWE 10 und **Druckluftschlauch**, siehe Seite 63.

Kühlschneidstoff KSS-TOP, siehe Seite 64.

Rohrbogenspanner, siehe Seite 64.

Spannkeilsätze optional, siehe Seite 64.

Delrin-Spannsegmente, siehe Seite 65.

ID-Tracking zu REB 14, siehe Seite 65.

Die verschiedenen Schweißnaht-Fugenformen:

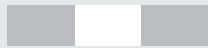

Stumpf-Naht / I-Naht



V-Naht



Y-Naht



Tulpen-Naht /
U-Naht

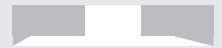

Bearbeitung am Rohrendurchmesser (ID)

Die Bezeichnungen der Werkzeughalter von Orbitalum Tools:

Beispiele:

Multifunktions-Werkzeug MFW zur Bearbeitung am Rohraußendurchmesser (MFW 30-V/I-4-R5):

MULTIFUNKTIONS-WERKZEUG	MAX. BEARBEITBARE WANDDICKE IN MM	FUGENFORMEN	ANZAHL DER SCHNEIDKANTEN	FUGENRADIUS IN MM
MFW	30	V/I	4	R5

Multifunktions-Werkzeug MFW zur Bearbeitung am Rohrendurchmesser (MFW 10-ID-2-R0,8):

MULTIFUNKTIONS-WERKZEUG	MAX. LÄNGE DER INNENAUSDREHUNG / FASE	ZUR BEARBEITUNG AM INNENDURCHMESSER	ANZAHL DER SCHNEIDKANTEN	FUGENRADIUS IN MM
MFW	10	ID	2	R0,8

Werkzeughalter WH zum Fasen (WH 30-V-30°):

WERKZEUGHALTER	MAX. BEARBEITBARE WANDDICKE IN MM	FUGENFORM	FLANKENWINKEL
WH	30	V	30°

Werkzeughalter WH zum Plandrehen (WH 30-I-H27):

WERKZEUGHALTER	MAX. BEARBEITBARE WANDDICKE IN MM	FUGENFORM	HALTERHÖHE IN MM
WH	30	I	H27

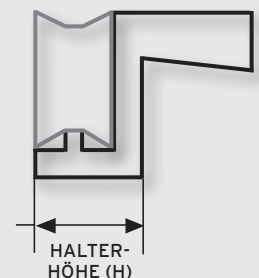

Werkzeughalter WH zum Innenausdrehen (WH 10-ID-14°):

WERKZEUGHALTER	MAX. LÄNGE DER INNENAUSDREHUNG / FASE	ZUR BEARBEITUNG AM INNENDURCHMESSER	AUSLAUFWINKEL DER INNENAUSDREHUNG
WH	10	ID	14°

Zubehör zu BRB- und REB-Maschinen

Werkzeughalter WH

Inkl. Torx-Schraube. Kombinationsmöglichkeiten von Werkzeughaltern und Multifunktionswerkzeugen, siehe Seite 66.

Artikel	Naht	Einsetzbar mit Maschine	Höhe [mm]	Höhe [inch]	Code	kg
WH5-I	I	BRB 2 / REB	10	0.394	790 085 230	0,005
WH4-I*	I	BRB 2	10	0.394	790 085 234	0,033
WH12-I	I	BRB 4	20	0.787	790 086 210	0,035
WH12-I / kurz	I	BRB 4	14	0.551	790 086 281	0,032
WH15-I	I	BRB 4 / REB	20	0.787	790 092 202	0,100
WH15-I	I	BRB 4 / REB	27	1.063	790 092 204	0,100
WH15-I**	I	BRB 4 / REB	16,5 - 23	0.650 - 0.906	790 093 410	0,247
WH30-I	I	REB	20	0.787	790 093 202	0,166
WH30-I	I	REB	27	1.063	790 093 204	0,235
WH5-V-30°	V/Y	BRB 2	-	-	790 085 236	0,015
WH12-V-30°	V/Y	BRB 4	-	-	790 086 214	0,040
WH12-V-30° / kurz	V	BRB 4	-	-	790 086 282	0,036
WH12-V-37,5°	V/Y	BRB 4	-	-	790 086 216	0,115
WH12-V-45°	V/Y	BRB 4	-	-	790 086 474	0,054
WH12-V-80°	V/Y	BRB 4 / REB	-	-	790 093 462	0,048
WH12-V-35°	V/Y	BRB 4	-	-	790 086 272	0,100
WH15-V-30°	V/Y	BRB 4 / REB	-	-	790 092 210	0,100
WH15-V-37,5°	V/Y	BRB 4 / REB	-	-	790 092 216	0,100
WH12-V-37,5° / kurz	V	BRB 4	-	-	790 086 283	0,035
WH15-V-45°	V/Y	BRB 4 / REB	-	-	790 092 218	0,144
WH15-V-60°	V/Y	BRB 4 / REB	-	-	790 092 212	0,100
WH30-V-15°	V/Y	REB	-	-	790 093 468	0,200
WH30-V-25°	V/Y	REB	-	-	790 093 476	0,206
WH30-V-30°	V/Y	REB	-	-	790 093 210	0,192
WH30-V-32,5°	V/Y	REB	-	-	790 093 424	0,234
WH30-V-37,5°	V/Y	REB	-	-	790 093 216	0,199
WH30-V-40°	V/Y	REB	-	-	790 093 510	0,237
WH30-V-45°	V/Y	REB	-	-	790 093 404	0,204
WH5-U-20°	U	BRB 2	-	-	790 085 228	0,014
WH12-U-10°	U	BRB 4	-	-	790 086 208	0,044
WH12-U-15°	U	BRB 4 / REB	-	-	790 086 213	0,044
WH12-U-20°	U	BRB 4	-	-	790 086 224	0,047
WH12-U-20° / große Spannfläche	U	BRB 4 / REB	-	-	790 086 476	0,091
WH12-U-25°	U	BRB 4	-	-	790 086 212	0,051
WH30-U-5°	U	REB	-	-	790 093 509	0,210
WH30-U-7°	U	BRB 4 / REB	-	-	790 093 408	0,206
WH30-U-10°	U	BRB 4 / REB	-	-	790 093 220	0,174
WH30-U-14°	U	REB	-	-	790 093 474	0,174
WH30-U-20°	U	BRB 4 / REB	-	-	790 093 218	0,184
WH30-U-25°	U	REB	-	-	790 093 478	0,165
WH5-ID-14° / 10 mm tief	ID	BRB 2	-	-	790 085 232	0,017
WH5-ID-14°	ID	BRB 4 / REB	-	-	790 093 406	0,139
WH5-ID-45°	ID	BRB 4	-	-	790 086 218	0,160
WH10-ID-5° / kurz	ID	BRB 4 / REB	-	-	790 093 398	0,135
WH10-ID-5° / lang	ID	BRB 4 / REB	-	-	790 093 400	0,152
WH10-ID-14°	ID	BRB 4 / REB	-	-	790 093 402	0,170
WH10-ID-14° / 30 mm tief	ID	BRB 4 / REB	-	-	790 093 466	0,155
WH12-ID-10° / ab ID 50	ID	BRB 4 / REB	-	-	790 086 280	0,060
WH10-ID-30°	ID	BRB 4 / REB	-	-	790 093 493	0,042
WH10-ID-45°	ID	REB	-	-	790 093 494	0,107
WH10-ID-80°***	ID	BRB 2 / BRB 4	-	-	790 086 275	0,075
WH5-ID-45°***	ID	BRB 2 / BRB 4 / REB	-	-	790 086 218	0,155

* Spezialhalter zum Anplanen von Rohren in Rohrböden.

** Werkzeughalter WH einstellbar für I-Naht. Der Lieferumfang beinhaltet: einstellbarer Werkzeughalter, Multifunktions-Werkzeug MFW 15-V / I-4 (Code 790 093 037), Torx-Schrauben, Einstellplatten.

*** Werkzeughalter WH zum Trennen von Rohren aus Rohrböden.



WH12-I



WH15-I**



WH15-V-30°



WH12-U-15°



WH5-ID-14°

Multifunktions-Werkzeuge MFW "Economy"

Unbeschichtete Wendepplatten-Werkzeuge mit 2 bzw. 4 Schneiden.

Einsetzbar für Rohre aus niedrig- und unlegiertem Stahl, Aluminium sowie Gusswerkstoffen.

Artikel	Ausführung	Für Wanddicken		Einsetzbar mit WH / für Fugenform	Einsetzbar mit	Code		kg
		[mm]	[inch]					
MFW15-V/I-4	Economy	2 - 15	0.079-0.591	V, Y, I	BRB 4 / REB	790 093 047		0,033
MFW30-V/I-4	Economy	2 - 30	0.079-1.181	V, Y, I	REB	790 093 043		0,055

Multifunktions-Werkzeuge MFW "High-Performance"

Mit einer High-Performance Werkzeugverschleiß-Hochleistungsschutzschicht beschichtete Wendepplatten-Werkzeuge mit 2 bzw. 4

Schneiden. Einsetzbar für Rohre aus hochlegiertem Stahl (Edelstahl), niedrig- und unlegiertem Stahl, Aluminium sowie Gusswerkstoffen.

Artikel	Ausführung	Für Wanddicken		Einsetzbar mit WH / für Fugenform	Einsetzbar mit	Code		kg
		[mm]	[inch]					
MFW5-V / I-2	High-Performance	max. 6	max. 0.236	WH5-I und WH5-U-20°	BRB 2	790 085 030		0,155
MFW30-V / I-4	High-Performance	2 - 30	0.079-1.181	V, Y, I	REB	790 093 033		0,055
MFW30-U-4-R5	High-Performance	2 - 30	0.079-1.181	I-, V-, Y-, U mit Radius 5 mm	REB	790 093 034		0,055
MFW30-U-4-R2	High-Performance	2 - 30	0.079-1.181	I-, V-, Y-, U mit Radius 2 mm	REB	790 093 035		0,060
MFW30-U-4-R1	High-Performance	2 - 30	0.079-1.181	I-, V-, Y-, U mit Radius 1 mm	REB	790 093 036		0,060
MFW30-U-4-R0.4	High-Performance	2 - 30	0.079-1.181	I-, V-, Y-, U mit Radius 0,4 mm	REB	790 093 042		0,060
MFW4-I-2	High-Performance	max. 4	max. 0.157	WH4-I-2 (Spezialhalter)	BRB 2	790 085 031		0,002
MFW15-V / I-4	High-Performance	2 - 15	0.079-0.591	V, Y, I	BRB 4 / REB	790 093 037		0,055
MFW12-V / I-2	High-Performance	2 - 12	0.079-0.472	V, Y, I, U mit Radius 1,2	BRB 4	790 086 060		0,025
MFW12-U-2-R2	High-Performance	2 - 12	0.079-0.472	V, Y, I, U mit Radius 2,0	BRB 4	790 086 064		0,025
MFW5-ID-2-R0,4 (14°)	High-Performance	-	-	WH5-ID-14° mit Radius 0,4	BRB 4 / REB	790 093 039		0,003
MFW5-ID-2-R0,4 (45°)	High-Performance	-	-	WH5-ID-45° mit Radius 0,4	BRB 4 / REB	790 086 061		0,002
MFW10-ID-2-R0,4 (80°)	High-Performance	-	-	WH10-ID-80° mit Radius 0,4	BRB 4	790 086 062		0,002
MFW10-ID-2-R0,8 (14°)	High-Performance	-	-	WH10-ID-14° mit Radius 0,8 mm	REB	790 093 038		0,002
MFW10-ID-2-R3,0 (14°)	High-Performance	-	-	WH10-ID-14° mit Radius 3,0 mm	REB	790 093 041		0,004



MFW15-V/I-4 "Economy"



MFW30-U-4-R1

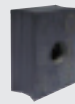

MFW15-V / I-4



MFW5-ID-2-R0,4 (14°)

Tool Bits TB

Nur einsetzbar mit der BRB 2 und BRB 2 VollAuto.

Die Tool Bits sind mit einer Breite von nur 4,5 mm (0.177 inch) ideal zum Zurückkürzen von Wärmetauscherrohren. Somit können Wärmetauscher selbst mit geringsten Rohrabständen problemlos bearbeitet werden. Die gegenüberliegenden Werkzeugaufnahmen bzw. Werkzeugschneiden sorgen außerdem für eine bessere Kraftübertragung.

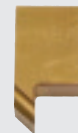

Die passende **Werkzeugaufnahme für Tool Bits** ist bei der BRB 2 VollAuto bereits im Lieferumfang enthalten; bei der BRB 2 muß diese separat bestellt werden (siehe unten).

Artikel	Naht	Einsetzbar mit Maschine	Breite [mm]	Breite [inch]	Flankenwinkel [°]	Code		kg
TB4.5-I	I	BRB 2 / BRB 2 VollAuto	4,5	0.177	-	790 085 500		0,012
TB4.5-V-30°	V	BRB 2 / BRB 2 VollAuto	4,5	0.177	30	790 085 501		0,014
TB4.5-V-37.5°	V	BRB 2 / BRB 2 VollAuto	4,5	0.177	37.5	790 085 502		0,015
TB4.5-V-45°	V	BRB 2 / BRB 2 VollAuto	4,5	0.177	45	790 085 503		0,015
TB6-REMOVE-45°	-	BRB 2 / BRB 2 VollAuto	6,0	0.236	45	790 085 504		0,012

Werkzeugaufnahme für Tool Bits TB

Bereits im Lieferumfang der **BRB 2 VollAuto** enthalten. Zur **BRB 2** ist diese Werkzeugaufnahme nur separat erhältlich.

Je nach Anwendung (z.B. bei der Bearbeitung von Wärmetauschern) ist der Einsatz von Tool Bits (siehe oben) sowie der dazu passenden Werkzeugaufnahme erforderlich. Diese Aufnahme kann mit wenigen Handgriffen auf die BRB 2 und BRB 2 VollAuto montiert werden.



Artikel	Code	kg
Werkzeugaufnahme für Tool Bits	790 085 510	0,235

Werkzeugaufnahme für Werkzeugkombinationen WH/MFW

Bereits im Lieferumfang der **BRB 2** enthalten. Zur **BRB 2 VollAuto** ist diese Werkzeugaufnahme nur separat erhältlich.

Je nach Anwendung ist der Einsatz von herkömmlichen Werkzeughaltern WH (siehe Seite 59) und Multifunktions-Werkzeugen MFW (Seite 60) sowie der dazu passenden Werkzeugaufnahme erforderlich. Diese Aufnahme kann mit wenigen Handgriffen auf die BRB 2 und BRB 2 VollAuto montiert werden.



Vorteile:

- Nur ein Multifunktions-Werkzeug notwendig für verschiedene Bearbeitungsarten (Anfasen, Planen), verschiedene Rohrwanddicken und verschiedene Rohrwerkstoffe
- Wendeplatten mit bis zu 4 Schneiden und Hochleistungsbeschichtung
- Bis zu 3 Werkzeuge gleichzeitig einsetzbar

Artikel	Code	kg
Werkzeugaufnahme für Werkzeugkombinationen WH/MFW	790 085 261	0,300



Balance-Federzug

Balance-Federzug

Zum lastfreien Aufhängen der BRB-Maschinen mit Balancer. Ideal für die Serienbearbeitung! Der Einsatz eines Balancers ermöglicht optimale Bearbeitungsergebnisse durch entspanntes und ermüdungsfreies Arbeiten auch bei längeren Arbeitseinsätzen und bietet gleichzeitig mehr Sicherheit für den Bediener (schützt vor Herunterfallen der Maschine).

Artikel	Code		kg
Balance-Federzug	832 030 002		3,800



Halterung für Balancer

Halterung für Balancer

Zum Einsatz von BRB-Maschinen mit Balancer.

Mit dieser Halterung können BRB-Maschinen bis Baujahr 10/2009 nachgerüstet werden. Bei den neuen Modellen ist bereits eine Halterung integriert (ab Baujahr 11/2009).

Artikel	Code		kg
Halterung für Balancer zu BRB 4	790 086 310		0,270
Halterung für Balancer zu BRB 2	790 085 310		0,185



Fasenfräser zu BRB 2

Fasenfräser zu BRB 2 (V-/Y-Naht)

Optimiertes Arbeiten, gleichmäßigere und ruhigere Schnittleistung.

Inkl. verstellbaren Planhalter. Die Fasenfräser können wie eine Werkzeugaufnahme gewechselt werden und sind für verschiedene Fasenwinkel verfügbar. Die Fasenfräser können auf sämtliche Maschinen (auch älteren Baujahres) adaptiert werden.

Lieferumfang:

- 2 Multifunktions-Werkzeuge (MFW-12-V/I-2, Code 790 086 060)
- 2 Tool Bits (Tool Bit R4.5-I, Code 790 085 390)
- 2 Torx-Schrauben
- 6 Gewindestifte
- 3 Befestigungsschrauben M5x16

Artikel	Anwendungsbereich				Code		kg
	Kit 1 (ID min. – AD max.)		Kit 2 (ID min. – AD max.)				
	[mm]	[inch]	[mm]	[inch]			
Fasenfräser 30°	16 - 46	0.630 - 1.810	–	–	790 085 380		–
Fasenfräser 37,5°	16 - 36	0.630 - 1.420	–	–	790 085 381		0,316
Fasenfräser 45°	16 - 33	0.630 - 1.300	–	–	790 085 382		0,330
Fasenfräser 30°	–	–	19 - 43	0.750 - 1.690	790 085 383		0,360
Fasenfräser 37,5°	–	–	19 - 39	0.750 - 1.540	790 085 384		–
Fasenfräser 45°	–	–	19 - 36	0.750 - 1.420	790 085 385		0,345

Fasenfräser zu BRB 4 (V-Naht)

Die Fasenfräser mit 3 Schneiden bringen erhebliche Vorteile bei schwerer Zerspanung z.B. bei aufgeschweißtem Material. Die Fasenfräser können wie eine Werkzeugaufnahme gewechselt werden. Sie sind für verschiedene Faswinkel verfügbar und können auf sämtliche Maschinen (auch älteren Baujahres) adaptiert werden.

Lieferumfang:

- 3 Multifunktions-Werkzeuge (MFW-12-V/I-2, Code 790 086 060, auf Anfrage auch MFW-P-2, Code 790 038 314)
- 3 Torx-Schrauben
- je 3 Befestigungsschrauben M6x16

Artikel	Anwendungsbereich	Rohrwanddicke max.		Code		kg
		[mm]	[inch]			
Fasenfräser 30°	ID 36 mm bis AD 78 mm (1.417-3.071 inch) in 3 Schritten à 5 mm (0.197 inch) Abstand	10	0.394	790 086 500		0,465
Fasenfräser 45°	ID 45 mm bis AD 73 mm (1.772-2.874 inch) in 2 Schritten à 5 mm (0.197 inch) Abstand	10	0.394	790 086 459		0,515



Fasenfräser zu BRB 4

Einstellbarer Abstandshalter

Zu BRB-Maschinen. Mithilfe dieses einstellbaren Abstandshalters wird bei Wärmetauscheranwendungen eine gleichmäßige Anarbeitung gewährleistet. Die Anschläge können flexibel eingestellt werden.

Artikel	Code		kg
Einstellbarer Abstandshalter zu BRB 2	790 085 055		-



Einstellbarer Abstandshalter

Mobile Wartungseinheit DWE 10

Öler, Filter, Druckminderer von 0 bis 10 bar, Durchfluss bis 2,6 m³/min.
Luft-Eingangsseite: 1/2"-Klauenkupplung (DIN 3481).
Luft-Ausgangsseite: 1/2"-Schnellverschlusskupplung. Passend zu Schlauch 790 093 061.

Artikel	Code		kg
Mobile Wartungseinheit DWE 10	790 093 060		4,200



Mobile Wartungseinheit DWE 10

Druckluftschlauch mit Schnellverschlusskupplung

Zum Verbinden der REB- bzw. BRB-Maschinen mit der mobilen Wartungseinheit DWE 10.
Länge: 4 m. DI: 19,1 mm. Luft-Eingangsseite: 1/2"-Schnellverschlusskupplung.
Luft-Ausgangsseite: 90°-Winkelverschraubung mit 1/2"-Schnellverschlusskupplung und passendem Gegenstück zum Einschrauben in den Drehgriff an REB/BRB.

Artikel	Code		kg
Druckluftschlauch mit Schnellverschlusskupplung	790 093 061		2,000



Druckluftschlauch mit Schnellverschlusskupplung



Kühlschneidstoff KSS-TOP

Kühlschneidstoff KSS-TOP

Das wasserlösliche, vollsynthetische Fluid verlängert die Werkzeugstandzeiten der Wendeplatten. Enthält keine gefährlichen Inhaltsstoffe (nach GefStoffV nicht kennzeichnungspflichtig) und weist gute Korrosionsschutzmerkmale auf. Wurde nach den trinkwasserrechtlichen Anforderungen gemäss DVGW-Arbeitsblatt W521 (Gewindeschneidstoffe für die Trinkwasser-Installation) entwickelt und entspricht in den wesentlichen Punkten diesen Vorgaben. Ist biologisch gut abbaubar (OECD 302 B).

Artikel	Ausführung	Code	kg
Kühlschneidstoff KSS-TOP	Pumpsprüher à 500 ml	790 060 226	0,630
Kühlschneidstoff KSS-TOP Nachfüll-Kanister	Kanister à 10 l	790 060 227	11,000



Rohrbogenspanner

Rohrbogenspanner

Zum Bearbeiten von Rohrbögen mit der REB 6 mit einem ID von 75 bis 157 mm.

Lieferumfang bestehend aus:

- 1 Hartschalenkoffer
- 1 Mast mit Spannvorrichtung für Rohrbögen
- 1 Ausrichtwerkzeug
- 8 Spannsätze à 3 Stifte für den Dimensionsbereich 75 - 157 mm

Artikel	Code	kg
Rohrbogenspanner zu REB 6 komplett	790 093 015	9,900

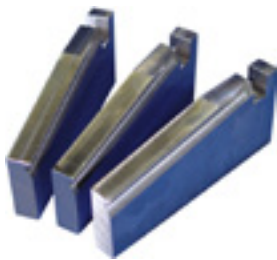

Spannkeilsätze optional

Spannkeilsätze optional

Zur Dimensionserweiterung der Standard-REB-Maschinen.

Artikel	Einsetzbar mit	Rohr-ID [mm]	Rohr-ID [inch]	Code	kg
Spannkeilsätze	REB 6	155 - 166	6.102 - 6.535	790 093 295	1,300
Spannkeilsätze	REB 14	320 - 339	12.598 - 13.346	790 094 189	3,600
Spannkeilsätze	REB 14	331 - 350	13.031 - 13.780	790 094 190	3,850

Delrin-Spannsegmente

Kundenspezifische Delrin-Spannsegmente zu REB 6, REB 14 zur Bearbeitung von dünnwandigen Rohren durch ein deformationsfreies Spannsystem.

Die Spannsegmente werden speziell auf den Innendurchmesser eines Rohres gefertigt und sind ausschließlich für diesen verwendbar. Bitte den genauen Innendurchmesser bei Bestellung angeben.

Der Lieferumfang beinhaltet:

- 6 Zylinderschrauben
- 3 Spannkeile
- 3 Delrin-Spannsegmente

Weitere Dimensionen auf Anfrage.

Artikel	Einsetzbar mit	Rohr-ID [mm]	Rohr-ID [inch]	Code	kg
Delrin-Spannsegment	REB 6	108,2 - 110,1	4.260 - 4.335	790 093 297	1,600
Delrin-Spannsegment	REB 6	147,0 - 149,0	5.787 - 5.866	790 093 298	1,905
Delrin-Spannsegment	REB 14	160,0	6.299	790 094 203	3,700
Delrin-Spannsegment	REB 14	161,5 - 162,7	6.358 - 6.406	790 094 202	3,800
Delrin-Spannsegment	REB 14	211,6 - 213,5	8.331 - 8.401	790 094 206	5,600
Delrin-Spannsegment	REB 14	227,58	8.960	790 094 198	5,880
Delrin-Spannsegment	REB 14	250,0	9.843	790 094 208	5,600
Delrin-Spannsegment	REB 14	264,7 - 266,2	10.421 - 10.480	790 094 210	5,600
Delrin-Spannsegment	REB 14	314,7 - 315,9	12.390 - 12.437	790 094 222	4,100
Delrin-Spannsegment	REB 14	342,9	13.500	790 094 226	4,800
Delrin-Spannsegment	REB 14	347,7	13.689	790 094 224	4,750



Delrin-Spannsegmente

ID-Tracking zu REB 14

Das REB ID-Tracking Modul dient der Schweißnahtvorbereitung von dünnwandigen, großdimensionierten Rohren, bei denen eine präzise Rohrendenbearbeitung und eine exakte Steghöhe benötigt wird.

Das Modul tastet den Rohrinne Durchmesser ab. Durch die Federkraft wird die Unrundheit des Rohres ausgeglichen und somit eine gleichbleibende Steghöhe bei der Bearbeitung erreicht. Sämtliche Schweißnahtvorbereitungen wie V-, Y oder Tulpennaht können mit dem ID-Tracking Modul verwirklicht werden.

Der Lieferumfang beinhaltet:

- ID-Tracking Modul
- Aufnahme für Planer
- Montageanleitung

Anwendungsbereich	[mm]	[inch]
Rohr-ID	150 - 320	5.910 - 12.600
Wanddicke max.	15	0.591

Artikel	Code	kg
ID-Tracking zu REB 14	790 094 013	5,750



ID-Tracking

Kombinationsmöglichkeiten von Werkzeughaltern WH und Multifunktions-Werkzeugen MFW für REB und BRB-Maschinen

Code-Nr.	Werkzeughalter	Torx-Schrauben	passende MFW's
Werkzeuge zur Schweißnahtvorbereitung "I-Naht"			
790 085 234	WH 4-I	790 085 244	790 085 031 mit R 0
790 085 230	WH 5-I	790 093 224	790 085 030 mit R 0,4
790 086 210	WH 12-I-H 20 mm	790 086 220	790 086 060 mit R 1,2
790 086 281	WH 12-I / kurz	790 086 220	790 086 060 mit R 1,2
790 092 202	WH 15-I-H 20 mm	790 093 226	790 093 037 mit R 0
790 092 204	WH 15-I-H 27 mm	790 093 226	790 093 037 mit R 0
790 093 202	WH 30-I-H 20 mm	790 093 226	790 093 033 mit R 0
790 093 204	WH 30-I-H 27 mm	790 093 226	790 093 033 mit R 0
790 093 410	WH 15-I-H 16.5-23 mm (verstellbar)	790 093 226 / 790 093 425	790 093 037 mit R 0
Werkzeuge zur Schweißnahtvorbereitung "V-Naht" und "Y-Naht"			
790 085 236	WH 5-V-30°	790 093 224	790 085 030 mit R 0,4
790 086 214	WH 12-V-30°	790 086 220	790 086 060 mit R 1,2
790 086 282	WH 12-V-30° / kurz	790 086 220	790 086 060 mit R 1,2
790 086 272	WH 12-V-35°	790 086 220	790 086 060 mit R 1,2
790 086 216	WH 12-V-37.5°	790 086 220	790 086 060 mit R 1,2
790 086 283	WH 12-V-37.5° / kurz	790 086 220	790 086 060 mit R 1,2
790 086 474	WH 12-V-45°	790 086 022	790 086 060 mit R 1,2
790 093 462	WH 12-V-80°	790 086 220	790 086 060 mit R 1,2
790 092 210	WH 15-V-30°	790 093 226	790 093 037 mit R 0 / 790 093 047
790 092 216	WH 15-V-37.5°	790 093 226	790 093 037 mit R 0 / 790 093 047
790 092 218	WH 15-V-45°	790 093 226	790 093 037 mit R 0 / 790 093 047
790 092 212	WH 15-V-60°	790 093 226	790 093 037 mit R 0 / 790 093 047
790 093 468	WH 30-V-15°	790 093 226	790 093 033 mit R 0 / 790 093 043
790 093 476	WH 30-V/U-25°	790 093 226	790 093 033 mit R 0 / 790 093 043
790 093 210	WH 30-V-30°	790 093 226	790 093 033 mit R 0 / 790 093 043
790 093 424	WH 30-V-32.5°	790 093 226	790 093 033 mit R 0 / 790 093 043
790 093 216	WH 30-V-37.5°	790 093 226	790 093 033 mit R 0 / 790 093 043
790 093 404	WH 30-V-45°	790 093 226	790 093 033 mit R 0 / 790 093 043
790 093 470	WH 30-V-50°	790 093 226	790 093 033 mit R 0 / 790 093 043
790 093 472	WH 30-V-55°	790 093 226	790 093 033 mit R 0 / 790 093 043
Werkzeuge zur Schweißnahtvorbereitung "U-Naht"			
790 085 228	WH 5-U-20°	790 093 224	790 085 030 mit R 0,4
790 086 208	WH 12-U-10°	790 086 220	790 086 060 mit R 1,2 / 790 086 064 mit R 2
790 086 213	WH 12-U-15°	790 086 220	790 086 060 mit R 1,2 / 790 086 064 mit R 2
790 086 224	WH 12-U-20°	790 086 220	790 086 060 mit R 1,2 / 790 086 064 mit R 2
790 086 476	WH 12-U-20° große Spannfläche	790 086 220	790 086 060 mit R 1,2 / 790 086 064 mit R 2
790 086 212	WH 12-U-25°	790 086 220	790 086 060 mit R 1,2 / 790 086 064 mit R 2
790 093 408	WH 30-U-7°	790 093 226	790 093 034 mit R 5 / 790 093 035 mit R 2 / 790 093 036 mit R 1
790 093 220	WH 30-U-10°	790 093 226	790 093 034 mit R 5 / 790 093 035 mit R 2
790 093 474	WH 30-U-14°	790 093 226	790 093 034 mit R 5 / 790 093 035 mit R 2
790 093 468	WH 30-V/U-15°	790 093 226	790 093 034 mit R 5 / 790 093 035 mit R 2
790 093 218	WH 30-U-20°	790 093 226	790 093 034 mit R 5 / 790 093 035 mit R 2
790 093 478	WH 30-U-25°	790 093 226	790 093 034 mit R 5 / 790 093 035 mit R 2
Werkzeuge zum "Fasen/Innenaudreihen"			
790 085 232	WH 5-ID-14°	790 093 224	790 093 039 mit R 0,4
790 093 406	WH 5-ID-14°	790 093 224	790 093 039 mit R 0,4
790 086 218	WH 5-ID-45°	790 093 224	790 086 061 mit R 0,4
790 093 398	WH 10-ID-5° / kurz	790 093 225	790 093 038 mit R 0,8 / 790 093 041 mit R 3
790 093 400	WH 10-ID-5° / lang	790 093 225	790 093 038 mit R 0,8 / 790 093 041 mit R 3
790 093 402	WH 10-ID-14°	790 093 225	790 093 038 mit R 0,8 / 790 093 041 mit R 3
790 093 466	WH 10-ID-14° / 30 mm tief	790 093 225	790 093 038 mit R 0,8 / 790 093 041 mit R 3
790 086 296	WH 10-ID-60°	790 093 225	790 093 038 mit R 0,8 / 790 093 041 mit R 3
790 086 275	WH 10-ID-80°	790 086 220	790 086 062 mit R 0,4
790 086 280	WH 12-ID-10° / ab ID 50	790 086 217	790 086 060 mit R 1,2
790 093 494	WH 10-ID-45°	790 086 220	790 093 040 mit R 0,8
790 093 493	WH 10-ID-30°	790 086 220	790 093 040 mit R 0,8

Einsatzbereiche von Werkzeughaltern für U-Naht

Code-Nr.	Bezeichnung	BRB 2 Mast-Ø 12,7 WZT-Ø 51		BRB 2 Mast-Ø 19 WZT-Ø 51		BRB 4 Mast-Ø 19 WZT-Ø 68		BRB 4 Mast-Ø 32 WZT-Ø 68		BRB 4 Mast-Ø 32 WZT-Ø 90		BRB 4 Mast-Ø 32 WZT-Ø 120		REB 6 Mast-Ø 40 WZT-Ø 183		REB 14 Mast-Ø 63 WZT-Ø 375	
		Maximaler Innendurchmesser bei 1 mm Lippenstärke															
		ID max. [mm]	ID min. [mm]	ID max. [mm]	ID min. [mm]	ID max. [mm]	ID min. [mm]	ID max. [mm]	ID min. [mm]	ID max. [mm]	ID min. [mm]	ID max. [mm]	ID min. [mm]	ID max. [mm]	ID min. [mm]	ID max. [mm]	ID min. [mm]
790 085 228	WH 5-U-20°	34	15	38	21	-	-	-	-	-	-	104	34	159	49	320	65
790 093 220	WH 30-U-10°	-	-	-	-	-	-	-	-	-	-	58	34	121	49	313	65
790 093 474	WH 30-U-14°	-	-	-	-	-	-	-	-	-	-	58	34	121	49	313	65
790 093 468	WH 30-V/U-15°	-	-	-	-	-	-	-	-	-	-	58	34	121	49	313	65
790 093 218	WH 30-U-20°	-	-	-	-	-	-	-	-	-	-	58	34	121	49	313	65
790 093 478	WH 30-U-25°	-	-	-	-	-	-	-	-	-	-	58	34	121	49	313	65
790 093 408	WH 30-U-7°	-	-	-	-	-	-	-	-	-	-	58	34	121	49	313	65
790 086 208	WH 12-U-10°	-	-	-	-	32	21	-	-	54	34	84	34	147	49	320	65
790 086 224	WH 12-U-20°	-	-	-	-	32	21	-	-	54	34	84	34	147	49	320	65
790 086 212	WH 12-U-25°	-	-	-	-	32	21	-	-	54	34	84	34	147	49	320	65

Einsatzbereiche von Werkzeughaltern für Rohrrinnenbearbeitung

Innenausdrehen		BRB 2 Mast-Ø 12,7 WZT-Ø 51		BRB 2 Mast-Ø 19 WZT-Ø 51		BRB 4 Mast-Ø 19 WZT-Ø 68		BRB 4 Mast-Ø 32 WZT-Ø 68		BRB 4 Mast-Ø 32 WZT-Ø 90		BRB 4 Mast-Ø 32 WZT-Ø 120		REB 6 Mast-Ø 40 WZT-Ø 183		REB 14 Mast-Ø 63 WZT-Ø 375	
		Bearbeitbarer Rohrrinnendurchmesser (0,5 mm Sicherheitsabstand zum Mast)															
Code-Nr.	Bezeichnung	ID max. [mm]	ID min. [mm]	ID max. [mm]	ID min. [mm]	ID max. [mm]	ID min. [mm]	ID max. [mm]	ID min. [mm]	ID max. [mm]	ID min. [mm]	ID max. [mm]	ID min. [mm]	ID max. [mm]	ID min. [mm]	ID max. [mm]	ID min. [mm]
790 085 232	WH 5-ID-14° / 10 mm tief	38	27	38	36	55	36	55	42	77	42	107	42	159	53	320	92
790 093 398	WH 10-ID-5° / kurz	-	-	-	-	-	-	-	-	72	59	105	61	159	71	320	95
790 093 400	WH 10-ID-5° / lang	-	-	-	-	-	-	-	-	72	59	105	61	159	71	320	95
790 093 402	WH 10-ID-14°	-	-	-	-	-	-	-	-	72	59	105	61	159	71	320	95
790 093 406	WH 5-ID-14°	-	-	-	-	-	-	-	-	60	39	96	43	159	60	320	92
790 093 466	WH 10-ID-14° / 30 mm tief	-	-	-	-	-	-	-	-	61	53	105	61	159	78	320	101
790 086 218	WH 5-ID-45°	24	20*	37	24	49	27	49	37	40	40	107	37	159	58	320	92
Einsatzbereiche von Werkzeughaltern für Rohrbodenbearbeitung																	
790 086 275	WH 10-ID-80°	41	37	41	43	58	43	58	56	80	56	110	56	159	64	320	92

* Bei Durchmesser 20 mm: maximale Fasenbreite 4 - 5 mm.

Abkürzungen:
WH = Werkzeughalter
WZT = Werkzeugträger/-aufnahme

Lippenlänge bei Einsatz von Planhaltern 790 092 202 / 790 093 202 bzw. 790 086 210

Code-Nr.	Bezeichnung (α)	MFW 12-V/I-2- R1,2 790 086 060	MFW 30-U-4- R2 790 093 035	MFW 30-U-4- R5 790 093 034
		Lippenlänge (X1)		
790 085 228	WH 5-U-20°	-	-	-
790 093 218	WH 30-U-20°	-	1,4 mm	0 mm
790 093 220	WH 30-U-10°	-	2,5 mm	0,5 mm
790 093 408	WH 30-U-7°	-	3,8 mm	1,1 mm
790 093 474	WH 30-U-14°	-	2,3 mm	0 mm
790 093 478	WH 30-U-25°	-	1,1 mm	0 mm
790 086 208	WH 12-U-10°	1,5 mm	-	-
790 086 212	WH 12-U-25°	1,5 mm	-	-
790 086 224	WH 12-U-20°	1,5 mm	-	-

Lippenlänge bei Einsatz von Planhalter 790 093 410 (verstellbar)

Code-Nr.	Bezeichnung (α)	MFW 12-V/I-2- R1,2 790 086 060	MFW 30-U-4- R2 790 093 035	MFW 30-U-4- R5 790 093 034
		Lippenlänge (X1)		
790 093 408	WH 30-U-7°	-	1 - 7 mm	0 - 2,5 mm
790 093 220	WH 30-U-10°	-	0 - 6 mm	0 - 3 mm
790 093 474	WH 30-U-14°	-	0 - 6,5 mm	0 - 1 mm
790 093 218	WH 30-U-20°	-	0 - 5 mm	0 - 3,5 mm
790 093 478	WH 30-U-25°	-	0 - 5 mm	0 - 1 mm
790 086 208	WH 12-U-10°	0 - 5 mm	-	-
790 086 224	WH 12-U-20°	0 - 5 mm	-	-
790 086 212	WH 12-U-25°	0 - 5 mm	-	-

Abkürzungen:

WH = Werkzeughalter

MFW = Multifunktions-Werkzeug

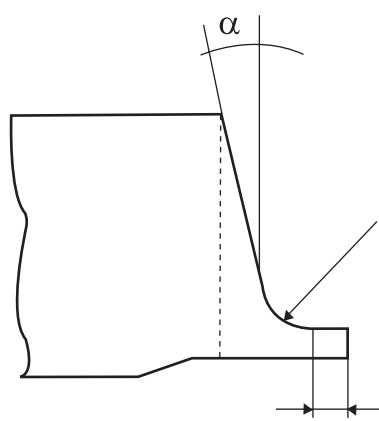

α / Fasenwinkel

durch den Winkel des Werkzeughalters
vorgegeben

R / Radius

durch Radius am MFW vorgegeben

X 1 / Lippenlänge

von Rohrende bis Radiusanfang



Ein Gerät – komplette Elektrodenbearbeitung!



Elektroden anschleifen:
4 unterschiedliche Winkel,
6 unterschiedliche
Elektroden Durchmesser.



Elektroden spitze
anplanen.

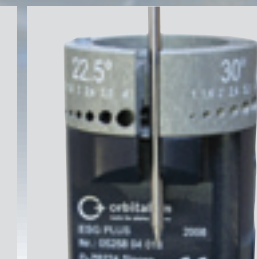

Elektroden ablängen.



Lieferung im praktischen,
pulverbeschichteten
Transportkoffer.



Inkl. auswechselbare,
beidseitig-beschichtete
Diamant- Schleifscheibe für
eine optimale Laufleistung.

Elektroden-Schleif-Geräte ESG Plus

69

Elektroden-Schleif-Gerät

- Hohe Winkelgenauigkeit durch voreingestellte Schleifwinkel für alle Elektroden
- Leichte und schnelle Bearbeitung
- Optimale Vorbereitung zum Orbital- bzw. Handschweißen
- Anschliff in Längsrichtung für optimale Lichtbogenzündung und hohe Lichtbogenstabilität
- Garantiert eine höhere Standzeit und Zündfreudigkeit der Wolfram-Elektrode
- Speziell für Kleinserienfertigung direkt auf der Baustelle
- Kompakter Aufbau, optimale Beständigkeit und perfekte Wiederholpräzision
- Solides, funktionelles Design
- Präziser Rundschliff
- Schleifwinkel 15° / 18° / 22,5° / 30° oder 15° / 30° / 45° / 60°
- Vorrichtung zum einfachen Ablängen der Elektroden (optional)
- Externer Staubsauger kann einfach adaptiert werden
- Kurze Bearbeitungszeiten durch hohe Schleifleistung
- Reduzierter Arbeitsaufwand ohne Rüstzeit



ESG Plus



ESG Plus²

ESG Plus, ESG Plus²

Zum Bearbeiten, Anschleifen und Trennen von Schweißelektroden, die in WIG/TIG-Schweißmaschinen eingesetzt werden. Bei Verwendung von Wolfram-Elektroden mit Thorium länderspezifische Vorschriften, Normen und Richtlinien beachten.

ESG Plus²: Portables Elektroden-Schleif-Gerät mit 2 unterschiedlichen Schleifscheiben. Hierdurch kann ohne jeglichen Aufwand die Elektrode mit der groben Diamantscheibe vorgeschliffen und mit der feinen Diamantscheibe abgezogen werden.

Der Lieferumfang beinhaltet:

- 1 Elektroden-Schleif-Gerät ESG Plus oder ESG Plus²
- 1 Pulverbeschichteter Transportkoffer
- ESG Plus: 1 Diamantschleifscheibe (mittlere Körnung, Code 790 052 488)
ESG Plus²: 1 Diamantschleifscheibe (grob, Code 790 052 550) und
1 Diamantschleifscheibe (fein, Code 790 052 487)
- 1 Werkzeug zum Wechseln der Schleifscheibe
- 1 Betriebsanleitung mit Ersatzteilliste

Anwendungsbereich	ESG Plus, ESG Plus²
Elektroden-Ø	1,0 / 1,6 / 2,0 / 2,4 / 3,2 / 4,0 mm 0.040 / 1/16 / 0.080 / 3/32 / 1/8 / 5/32 inch
Schleifwinkel	15° / 18° / 22,5° / 30° oder 15° / 30° / 45° / 60°
Technische Daten	Elektroantrieb mit Ein-Phasen-Wechselstrom-Motor
Abmessungen (mit Antrieb)	Ø 65 x 350 mm / 2.56 x 13.78 inch
Leistung	500 W
Einschaltdauer	100 %
Drehzahl (Leerlaufdrehzahl)	30.000 U/min
Netz kabel (Länge)	3 m / 118.1 inch
Vibrationspegel nach EN 28662, Teil 1	< 2,5 m/s²
Schall druckpegel am Arbeitsplatz	im Leerlauf ca. 83 dB (A)

Artikel	Ausführung	Schleifwinkel [°]	Code	Maschinen- gewicht kg	Versand- gewicht kg
ESG Plus	230 V, 50/60 Hz EU	15 / 18 / 22,5 / 30	790 052 485	1,430	3,560
ESG Plus	230 V, 50/60 Hz EU	15 / 30 / 45 / 60	790 052 545	1,430	3,560
ESG Plus²	230 V, 50/60 Hz EU	15 / 18 / 22,5 / 30	790 052 585	1,520	3,825
ESG Plus²	230 V, 50/60 Hz EU	15 / 30 / 45 / 60	790 052 546	1,520	3,825
ESG Plus	110 V, 50/60 Hz EU/US	15 / 18 / 22,5 / 30	790 052 486	1,560	3,570
ESG Plus	110 V, 50/60 Hz EU/US	15 / 30 / 45 / 60	790 052 645	1,560	3,570
ESG Plus²	110 V, 50/60 Hz EU/US	15 / 18 / 22,5 / 30	790 052 586	1,520	3,825
ESG Plus²	110 V, 50/60 Hz EU/US	15 / 30 / 45 / 60	790 052 646	1,520	3,825

Zubehör zu ESG Plus

Diamant-Schleifscheiben

Auswechselbare, beidseitig beschichtete Diamant-Schleifscheiben für eine optimale Laufleistung.

Bei 1,0 und 1,6 mm Elektroden empfehlen wir die feine Schleifscheibenkörnungen.

Bei 2,0 mm und 2,4 mm Elektroden ist eine mittlere Schleifscheibenkörnung und bei 3,2 mm und 4,0 mm eine grobe Schleifscheibenkörnung empfehlenswert.



Diamant-Schleifscheiben

Artikel	Ausführung	Scheiben-Ø [mm]	s [mm]	Code	kg
Diamant-Schleifscheibe*	Standard	32,0	1,2	790 052 460	0,005
Diamant-Schleifscheibe**	feine Körnung	33,5	2,2	790 052 487	0,010
Diamant-Schleifscheibe**	mittlere Körnung	33,5	2,2	790 052 488	0,011
Diamant-Schleifscheibe**	grobe Körnung	33,5	2,2	790 052 550	0,011

* zu ESG 4

** zu ESG Plus

Ablängvorrichtung

Zum einfachen Trennen der Elektroden auf Fixlängen.

Anwendungsbereich	[mm]	[inch]
Elektroden-Ø	1,0 / 1,6 / 2,0 / 2,4	0.040 / 1/16 / 0.080 / 3/32
Fixe Schneidlängen*	12 / 13 / 15 / 17	0.472 / 0.512 / 0.591 / 0.669

* Weitere Schneidlängen möglich.



Ablängvorrichtung

Artikel	Code	kg
Ablängvorrichtung für ESG Plus	790 052 513	0,030

Elektrodenhalter

Mit Spannange 1,0 - 3,2 mm (Code 790 052 481).

Artikel	Code	kg
Elektrodenhalter	790 052 457	0,023



Elektrodenhalter

Spannzange

Zum Befestigen der Elektrode im Elektrodenhalter.

Für die Bearbeitung kleinerer Elektroden.

Flexible Spannzange für den Spannbereich 1,0 - 3,2 mm.



Spannzange

Artikel	Spannbereich [mm]	Spannbereich [inch]	Code	kg
Spannzange	1,0 - 3,2	0.039 - 0.126	790 052 481	0,002



Wand-/Tisch-/Schraubstockhalterung

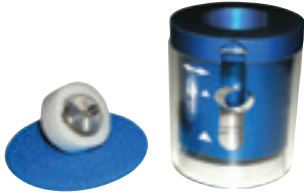

Staubschutz



Doppeldecker-Kit

Wand-/Tisch-/Schraubstockhalterung

Stationärer ESG Plus-Halter.

Artikel	Code		kg
Wand-/Tisch-/Schraubstockhalterung	790 052 483		0,102

Staubschutz

Einfach zu befestigen auf den ESG Plus-Kopf.

Mit integrierter Aufnahme für Absauganlagen. Zu verwenden bei thoriumhaltigen Elektroden. Länderspezifische Vorschriften, Normen und Richtlinien müssen beachtet werden.

Artikel	Code		kg
Staubschutz zu ESG Plus	790 052 496		0,220
Staubschutz zu ESG Plus ²	790 052 596		0,220

Doppeldecker-Kit

Einfach auf das ESG Plus zu montieren. Dieser Aufsatz ermöglicht das gleichzeitige Bearbeiten mit 2 unterschiedlichen Schleifscheiben. Der Kit beinhaltet Kopf und Diamantscheibe (Code 790 052 550) sowie eine Verlängerungswelle.

Artikel	Schleifwinkel [°]	Code		kg
Doppeldecker-Kit	15 / 18 / 22,5 / 30	790 052 490		0,160
Doppeldecker-Kit	15 / 30 / 45 / 60	790 052 390		0,160

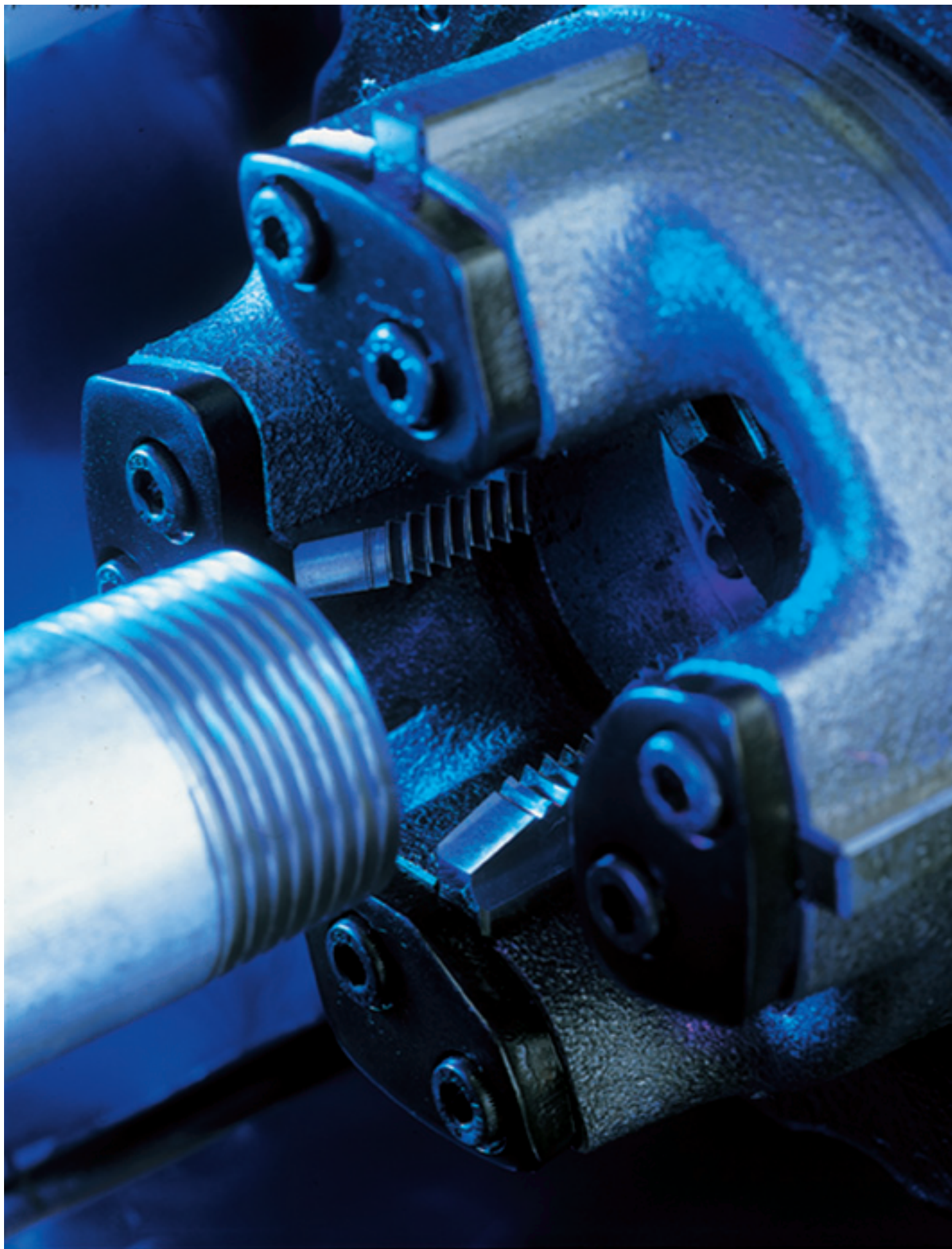

Gewindeschneid- und Gewindedichttechnik

73

Zubehör zu Gewindeschneidtechnik



Automatischer Schneidkopf ASK

Automatische Schneidköpfe ASK

für Whitworth-Rohrgewinde nach DIN 2999

Für Gewinderohre nach DIN 2440 und 2441 sowie für Edelstahlrohre.

Passend auf KM 2. Schneidköpfe sind mit Gewindeschneidbacken aus HSS ausgestattet und auf die Werte der Gewinde-Normen eingestellt. Rechtsgängig.

Die ASK-Schneidköpfe sind außerdem einsetzbar:

- bis R 2 auf KM 2 und GTM 2
- bis R 1 1/4 auf TGA

Artikel	Ausführung	Code		kg
Automatischer Schneidkopf ASK	R 3/8	790 003 403		2,200
Automatischer Schneidkopf ASK	R 1/2	790 003 404		2,380
Automatischer Schneidkopf ASK	R 3/4	790 003 405		2,400
Automatischer Schneidkopf ASK	R 1	790 003 406		2,950
Automatischer Schneidkopf ASK	R 1 1/4	790 003 407		2,870
Automatischer Schneidkopf ASK	R 1 1/2*	790 003 408		3,165
Automatischer Schneidkopf ASK	R 2*	790 003 409		4,055

* nicht für TGA



Ersatz-Gewindeschneidbacken zu ASK

Ersatz-Gewindeschneidbacken zu Schneidköpfen ASK

für Whitworth-Rohrgewinde nach DIN 2999

Aus HSS. Rechtsgängig.

Artikel	Ausführung	Code		kg
Ersatz-Gewindeschneidbacken zu ASK	R 1/4	790 003 502		0,110
Ersatz-Gewindeschneidbacken zu ASK	R 3/8	790 003 503		0,100
Ersatz-Gewindeschneidbacken zu ASK	R 1/2	790 003 504		0,145
Ersatz-Gewindeschneidbacken zu ASK	R 3/4	790 003 505		0,130
Ersatz-Gewindeschneidbacken zu ASK	R 1	790 003 506		0,170
Ersatz-Gewindeschneidbacken zu ASK	R 1 1/4	790 003 507		0,145
Ersatz-Gewindeschneidbacken zu ASK	R 1 1/2*	790 003 508		0,205
Ersatz-Gewindeschneidbacken zu ASK	R 2*	790 003 509		0,260

* nicht für TGA



Ersatz-Gewindeschneidbacken zu ASK

Ersatz-Gewindeschneidbacken

für Gewinderohre nach DIN 2440 und 2441

Aus HSS. Rechtsgängig.

Artikel	Ausführung	Code		kg
Ersatz-Gewindeschneidbacken	G 1	790 005 310		0,175
Ersatz-Gewindeschneidbacken	G 1 1/4	790 005 311		0,145
Ersatz-Gewindeschneidbacken	G 2*	790 005 313		0,200

* nicht für TGA

Nippelhalter

Mit Innenspannung. Selbstspannend. Für Rohre nach DIN 2440.

Artikel	Ausführung	Anschlussgewinde	Code		kg
Nippelhalter	DN 15	R 1/2	790 002 101		0,345
Nippelhalter	DN 20	R 3/4	790 002 102		0,566
Nippelhalter	DN 25	R 1	790 002 103		0,740
Nippelhalter	DN 32	R 1 1/4	790 002 104		1,120
Nippelhalter	DN 40*	R 1 1/2	790 002 105		1,420
Nippelhalter	DN 50*	R 2	790 002 106		2,120

* nicht für TGA



Nippelhalter

Gewindeschneidstoff SPN PARALIQ® PLUS

Mehr als 4-fach höheres Druckaufnahmevermögen als nach DVGW-Arbeitsblatt W521 gefordert. Biologisch gut abbaubar. Mineralölfrei, auf synthetischer Basis, lebensmittelrechtlich unbedenklich. Mit DVGW/SVGW/ÖVGW-Zulassung. Umweltschonend. Für Trinkwasserinstallationen und die Lebensmittelbranche.

Artikel	Ausführung	Code		kg
SPN PARALIQ® PLUS*	Kanister à 10 l	790 060 202		11,100

* nur solange Vorrat reicht.



Gewindeschneidstoff SPN PARALIQ® PLUS

Gewindeschneidstoff NORMOLIC Red®

NORMOLIC Red® ist ein DVGW-geprüfter Gewindeschneidstoff für die Trinkwasser-Installation. Rot eingefärbt. Mineralölfrei. Wasserlöslich. Bei Spülung nach DIN 1988 leicht ausspülbar ohne Veränderung des Trinkwassers in Aussehen, Geschmack und Geruch. Dyn. Viskosität: Kinematisch bei 20 °C: > 20 mPas (ISO 3104).

Artikel	Ausführung	Code		kg
NORMOLIC Red®	Kanister à 10 l	790 051 263		11,500



Gewindeschneidstoff NORMOLIC Red®



Gewindedichtpaste PARALIQ® PM 35



Gewindedichtvlies PARALIQ® PM 35



Flachsspender Verkaufsverpackung



Flachsspender



Flachsi

Gewindedichtmittel

Gewindedichtpaste PARALIQ® PM 35

Für Gas-, Luft- und Wasserinstallationen bis 130 °C.

Zugelassen durch DVGW/SVGW/ÖVGW nach DIN EN 751, Teil 2 (DIN 30 660) in der Hausinstallation, insbesondere für Trinkwasserinstallationen. Mit Flachs zu verarbeiten.

Artikel	Ausführung	Code	kg
Gewindedichtpaste PARALIQ® PM 35	Dose à 600 g	790 060 102	0,690

Gewindedichtvlies PARALIQ® PM 35

Für Gas-, Luft- und Wasserinstallationen bis 130 °C.

Zugelassen durch DVGW/SVGW/ÖVGW nach DIN EN 751, Teil 2 (DIN 30 660) in der Hausinstallation, insbesondere für Trinkwasserinstallationen. Auch zum Abdichten von normgerechten Gewindeverbindungen bei Benzin-, Heizöl-, Diesel- und Kraftstoff-Installationen möglich. Synthetisches Dichtvlies. Ohne Flachs zu verarbeiten.

Artikel	Ausführung	Code	kg
Gewindedichtvlies PARALIQ® PM 35	Rolle à 25 m, 16 mm breit	790 060 112	0,050

Flachsspender Verkaufsverpackung

Inkl. 10 Flachsspulen.

Innovative und einzigartige Verkaufsverpackung zum repräsentativen Display von Flachsspulen auf dem Verkaufstresen.

Artikel	Code	kg
Flachsspender 10er Verkaufsverpackung	790 052 702	* 0,780
Flachsspender 10er Verkaufsverpackung, Set inkl. Flachsi	790 052 703	1,000

* Der Preis bezieht sich auf eine einzelne Rolle. Mindestabnahmemenge: 10 Rollen = 1 Verkaufsverpackung.

Flachsspender

Leer, inkl. Befestigungsblech für die Wand- oder Werkbankmontage.

Einfache Verarbeitung – kein Abfall – optimale Dosierung.

Artikel	Code	kg
Flachsspender	790 052 701	0,304

Flachsi

Für die Monteurtasche, frei von Hand zu benutzen.

Einfache Verarbeitung – kein Abfall – optimale Dosierung.

Artikel	Ausführung	Code	kg
Flachsi	mit Flachsspule	790 052 710	0,225
Flachsi	ohne Flachsspule	790 052 708	0,135

Dichtungen

Dichtungsspender

Für Gas- und Wasserinstallationen. Zugelassen durch DVGW nach DIN 3535, Teil 6.
Mit 225 asbestfreien Dichtungen. Inkl. Schutzhülle.

Artikel	Code	kg
Dichtungsspender	790 052 721	0,682
Dichtungsspender leer	790 052 722	0,335
Schutzhülle zu Dichtungsspender	790 052 723	0,049



Dichtungsspender

Dichtungen zu Dichtungsspender

IT-Dichtung, asbestfrei.

Legende

R = Raccord (Verschraubung/Fittings)

RV = Radiatoren-Ventil

H = Holländer Dichtung

HK = Holländer Dichtung klein

HG = Holländer Dichtung groß



Dichtungen

Artikel	Ausführung	Größe	Anzahl je Packung	Code	kg*
Dichtungen	R 1/4	10 x 6	100	790 052 726	0,001
Dichtungen	R 3/8	14 x 10	100	790 052 727	0,001
Dichtungen	R 3/8	15 x 8	100	790 052 728	0,001
Dichtungen	R 3/8	15 x 10	100	790 052 729	0,001
Dichtungen	R 1/2	18 x 10	100	790 052 730	0,001
Dichtungen	R 1/2	18 x 11	100	790 052 731	0,001
Dichtungen	R 1/2	18 x 12	100	790 052 732	0,001
Dichtungen	R 3/4	23 x 17	100	790 052 733	0,001
Dichtungen	R 3/4	24 x 15	100	790 052 734	0,001
Dichtungen	R 1	30 x 22	100	790 052 735	0,001
Dichtungen	R 1 1/4	37 x 29	100	790 052 736	0,001
Dichtungen	R 1 1/4	39 x 32	100	790 052 737	0,001
Dichtungen	R 1 1/2	44 x 37	100	790 052 738	0,001
Dichtungen	R 2	56 x 48	50	790 052 739	0,002
Dichtungen	Leder 3/4	23 x 16	100	790 052 740	0,001
Dichtungen	RV 3/4	23 x 17	100	790 052 741	0,001
Dichtungen	H 3/4	38 x 27	100	790 052 742	0,002
Dichtungen	H 1	44 x 32	100	790 052 743	0,002
Dichtungen	H 1 1/4	55 x 42	50	790 052 744	0,004
Dichtungen	H 1 1/2	62 x 46	50	790 052 745	0,002
Dichtungen	H 2	78 x 60	50	790 052 746	0,007
Dichtungen	HK 3/8	24 x 17	100	790 052 747	0,001
Dichtungen	HK 1/2	30 x 21	100	790 052 748	0,001
Dichtungen	HG 3/8	27 x 19	100	790 052 749	0,001
Dichtungen	HG 1/2	34 x 23	100	790 052 750	0,001

* Gewicht je Dichtung

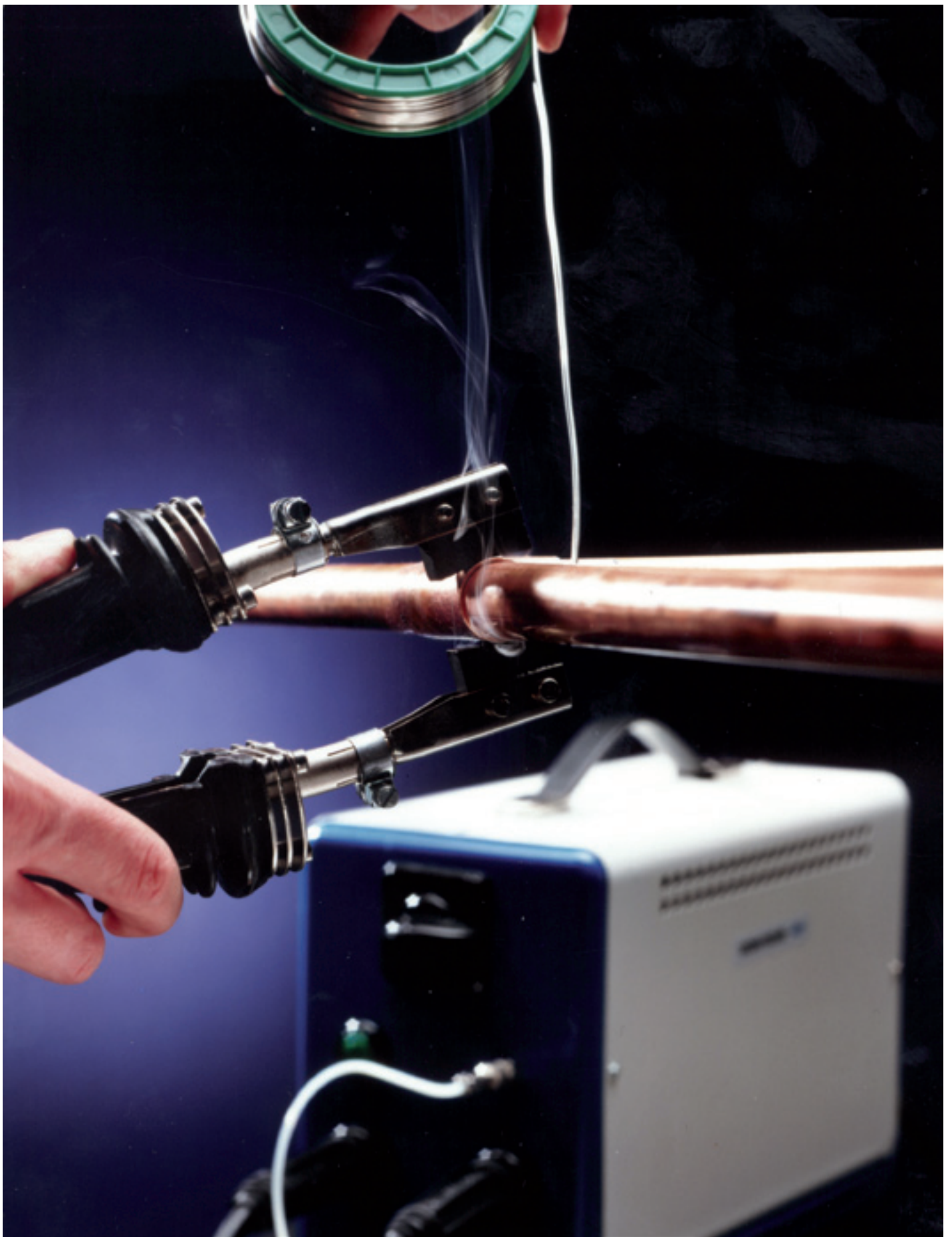

78

Kupferrohrinstallationstechnik

Zubehör zu LAM 1500, LAM 1600

Klemmhalter mit Flachelektrode

Aus Edelstahl.



Klemmhalter mit Flachelektrode

Artikel	Code	kg
Klemmhalter mit Flachelektrode	790 057 020	0,038

Flachelektrode

Mindestabnahmemenge: 10 Stück.



Flachelektrode

Artikel	Code	kg
Flachelektrode	790 057 025	0,010

Stabelektrode

Mindestabnahmemenge: 6 Stück.



Stabelektrode

Artikel	Code	kg
Stabelektrode	790 057 026	0,020

Lötzange mit Kabel

Komplett. Kabellänge: 2,7 m
Nur zu LAM 1600.



Lötzange mit Kabel

Artikel	Code	kg
Lötzange mit Kabel	790 057 351	2,090



80

Zubehör für Werkstatt und Baustelle

Werkbänke, Werkzeugkiste, Spannstöcke, Rohrentgrater

Werkbänke

Abmessungen	Werkbank, klein	Werkbank, groß	Klappwerkbank
Größe (l x b x h)	120 x 75 x 85 cm	150 x 100 x 85 cm	100 x 70 x 85 cm

Artikel	Code	kg
Werkbank, klein, zerlegbar, mit 1 Kistenauflage	790 052 001	64,000
Werkbank, groß*, zerlegbar, mit 2 Kistenauflagen	790 052 004	95,000
Klappwerkbank, Flächenbelastung: 650 kg	790 052 030	32,000

* nur solange Vorrat reicht.

Werkzeugkiste

Zum Einschieben in die Werkbänke 790 052 001 und 790 052 004.

Abmessungen	Werkzeugkiste
Außenmaße	100 x 40 x 65 cm / 39.37 x 15.75 x 25.59 inch

Artikel	Code	kg
Werkzeugkiste	790 052 101	50,000

Spannstöcke

Anwendungsbereich	Kettenrohrspannstock	Kettenrohrspannstock mit Erweiterungs-Laschenkette	Spannstock
Rohr-AD	bis 165 mm bis 6.496 inch	bis 230 mm bis 9.055 inch	20 - 250 mm 0.8 - 9.8 inch

Artikel	Code	kg
Kettenrohrspannstock, komplett mit Rohraufgabe	790 052 201	6,200
Erweiterungs-Laschenkette	790 052 859	0,870
Spannstock für Kunststoff- und Edelstahlrohre	790 052 231	5,500
Ersatzriemen zu Spannstock (930 x 28 mm)	790 052 247	0,100

Rohrentgrater

Zum Innen- und Außenentgraten von Rohren aus Edelstahl, Stahl, Aluminium, Buntmetall und Kunststoff.

Anwendungsbereich	Rohrentgrater
Rohr-AD max.	54 mm / 2.126 inch
Rohr-ID max.	10 mm / 0.394 inch

Artikel	Code	kg
Rohrentgrater	790 052 052	0,455



Werkbank klein



Klappwerkbank



Werkzeugkiste



Kettenrohrspannstock



Spannstock für Kunststoff- und Edelstahlrohre



Rohrentgrater

Günstige Miet- und Mietkaufkonditionen.

Mehr Effizienz, mehr Zuverlässigkeit, mehr Leistung.

Wir bieten Mietmaschinen zur Kurz- und Langzeitmiete – als kostengünstige Alternative zum Kauf. Unsere Mietmaschinen werden regelmäßig gewartet und sind somit immer in einem Top-Zustand; gerne helfen wir Ihnen, die passende Maschine für Ihre individuelle Anwendung zu finden. Übrigens ist Mieten eine hervorragende Gelegenheit, eine Maschine zu testen, bevor Sie diese kaufen. Fragen Sie uns nach unseren günstigen Miet- und Mietkaufkonditionen:

» Tel. **+49 (0) 77 31 792-0** oder e-mail tools@orbitalum.com.

Mietvorteile:

- Geringere Lagerhaltungskosten
- Keine Reparaturkosten
- Geringer Kapitaleinsatz
- Immer die neueste Technologie im Einsatz
- Minimale Ausfallzeiten

Unser Miet- und Gebrauchtmachineservice beinhaltet:

- Miettarife auf Wochenbasis
- Mietkauf
- Langzeitmiete

Einfache Handhabung – sichere Bedienung.

Wir legen viel Wert auf eine sichere Bedienung unserer Maschinen – das hat für uns oberste Priorität. Deshalb empfehlen wir, ein Produkttraining zu absolvieren, um den richtigen und sicheren Umgang mit unseren Maschinen zu lernen und um mögliche Gefahren und Unfälle bereits im Voraus zu vermeiden.

Wir bieten:

- Schulung auf Tages- oder Wochenbasis
- Schulung in unseren Räumen oder bei Ihnen vor Ort
- Qualifizierte Schulungsleiter
- Zertifikat nach erfolgreich abgeschlossener Teilnahme
- Umfangreich ausgestattete Schulungsräume in Singen
- Modernste Schulungsausrüstungen





Kundennähe – weltweit.

Unser Kundenservice | begeistert.

Sie können auf unser umfassendes Service-Angebot zählen. Unser Ziel ist es, Ihnen einen begeisternden Kundenservice zu bieten – messen Sie uns an diesem Versprechen.

- Anerkannte Spitzentechnik
- Kompetente Ansprechpartner
- Schneller, umfassender Lieferservice
- Zuverlässiger Produkteservice
- Praxisnahe Schulungsprogramme
- Zertifiziertes Unternehmen

Unsere Service-Leistungen | im Überblick:

Technischer Service

- Reparaturen, Wartung, Austausch
- Kostenvoranschläge
- Vor-Ort-Service
- Service-Training für unsere Kunden
- Kostengünstige Austauschgeräte auf Anfrage

Ersatzteil-Service

- Ca. 2.000 Ersatzteile ständig an Lager
- Modernste Logistik-Systeme

Miet-/Gebrauchtmaschinen-Service

- Wochenbasierende Mietgebühren
- Mietkauf
- Langzeit-Mieten
- Miete mit Bediener auf Anfrage

Weitere Service-Dienstleistungen

- Abholservice für Maschinen beim Kunden
- Gebrauchsmaschinen mit Garantie

Umwelt- und Entsorgungshinweise



Entsorgung von Elektro(nik)-Geräten

(nach RL 2002/96/EG)

Elektro(nik)-Geräte, die mit obenstehenden Symbol gekennzeichnet sind, dürfen gemäß EU-Richtlinie nicht mit dem Siedlungsabfall (Hausmüll) entsorgt werden. Durch die aktive Nutzung der angebotenen Rückgabe- und Sammelsysteme leisten Sie Ihren Beitrag zur Wiederverwendung und zur Verwertung von Elektro(nik)-Altgeräten. Elektro(nik)-Altgeräte enthalten Bestandteile, die gemäß EU-Richtlinie selektiv zu behandeln sind. Getrennte Sammlung und selektive Behandlung sind die Basis zur umweltgerechten Entsorgung und den Schutz der menschlichen Gesundheit. Geräte und Maschinen von uns, welche Sie ab dem 13. August 2005 erworben haben, werden wir nach einer für uns kostenfreien Anlieferung fachgerecht entsorgen. Bei Altgeräten, die aufgrund einer Verunreinigung während des Gebrauchs ein Risiko für die menschliche Gesundheit oder Sicherheit darstellen, kann die Rücknahme abgelehnt werden. Für die Entsorgung von Altgeräten, die vor dem 13. August 2005 in Verkehr gebracht wurden, ist der Benutzer verantwortlich. Bitte wenden Sie sich hierfür an einen Entsorgungsfachbetrieb in ihrer Nähe.

Wichtig für Deutschland: Unsere Geräte und Maschinen dürfen nicht über kommunale Entsorgungsstellen entsorgt werden, da Sie nur im gewerblichen Bereich zum Einsatz kommen.



Rückgabe von Akkus

Manche unserer Geräte werden mit Akkus angetrieben. Akkus und Batterien, die mit dem obenstehenden Symbol gekennzeichnet sind, dürfen gemäß EU-Richtlinie 91/157/EWG nicht zusammen mit dem Hausmüll entsorgt werden. Bei schadstoffhaltigen Akkus ist das chemische Zeichen für das enthaltene Schwermetall unterhalb der Mülltonne angegeben:

Cd = Cadmium
Hg = Quecksilber
Pb = Blei

Für Deutschland gilt: Der Endverbraucher ist verpflichtet, defekte oder verbrauchte Batterien an den Vertreiber oder an die dafür eingerichteten Rücknahmestellen zurückzugeben.

Service-Hotline: +49 (0) 77 31 792-789

Die ITW ORBITAL CUTTING & WELDING Gruppe bietet globalen Kunden das Beste aus einer Hand im Bereich der Rohrtrenn- und Anfas- sowie Orbitalschweißtechnik.

Mehr über uns unter >> www.itw-ocw.com



Orbitale Rohrtrenn-, Anfas- und Schweißmaschinen für hochreine Prozessanlagen.

>> tools@orbitalum.com
>> www.orbitalum.com

Mobile Rohrtrenn- und Anfasmaschinen für industrielle Anwendungen.

>> sales@ehwachs.com
>> www.ehwachs.com

worldwide | sales + service

NORD AMERIKA

USA

E.H. Wachs
600 Knightsbridge Parkway
Lincolnshire, IL 60069, USA
Tel. +1 847 537 8800
Fax +1 847 520 1147
Toll Free 800 323 8185

Gulf States Service & Rental Center
2220 South Philippe Avenue
Gonzales, LA 70737, USA
Tel. +1 225 644 7780
Fax +1 225 644 7785

West Coast Sales & Rental Center
5130 Fulton Drive, Unit J
Fairfield, California 94534, USA
Tel. +1 707 439 3763
Fax +1 707 439 3766

Wachs Subsea LLC
E.H. Wachs
11050 West Little York
Building N
Houston, TX 77041, USA
Tel. +1 713 983 0784
Fax +1 713 983 0703

KANADA

Wachs Canada Ltd
Eastern Canada Sales & Service Center
1166 Gorham Street, Unit 8
Newmarket, Ontario L3Y 8W4, Canada
Tel. +1 905 830 8888
Fax +1 905 830 6050
Toll Free 888 785 2000

Wachs Canada Ltd
Western Canada Sales & Service Center
5411 82nd Avenue
Edmonton, Alberta T6B 2J6, Canada
Tel. +1 780 469 6402
Fax +1 780 463 0654
Toll Free 800 661 4235

EUROPA

DEUTSCHLAND

Orbitalum Tools GmbH
Josef-Schuetzler-Str. 17
78224 Singen
Germany
Tel. +49 (0) 77 31 - 792 0
Fax +49 (0) 77 31 - 792 500

GROSSBRITANNIEN

Wachs UK
UK Sales, Rental & Service Centre
Units 4 & 5 Navigation Park
Road One, Winsford Industrial Estate
Winsford, Cheshire CW7 3 RL
United Kingdom
Tel. +44 (0) 1606 861 423
Fax +44 (0) 1606 556 364

ASIEN

CHINA

Orbitalum Tools
New Caohejing International
Business Centre
Room 1501, Building B
No 391 Gui Ping Road
Shanghai 200052
China
Tel. +86 (0) 21 52 30 37-51
Fax +86 (0) 21 52 30 37-58

INDIEN

ITW India Limited
4A/19, IDA, Phase - 1
Patancheru Medak District
Andhra Pradesh 502 319
India
Tel. +91 (0) 99 00 01 28 80
Fax +91 (0) 40 3048 0815

SINGAPUR

E.H. WACHS Asia Pacific
23 Tagore Lane #04-06/07
Tagore 23 Warehouse
Singapore, 787601
Singapore
Tel. +65 9634 5432
Fax +1 847 484 2692

AFRIKA & NAHER OSTEN

VEREINIGTE ARABISCHE EMIRATE

Wachs Middle East & Africa Operations
PO Box 262543
Free Zone South FZS 5, AC06
Jebel Ali Free Zone (South-5), Dubai
United Arab Emirates
Tel. +971 4 88 65 211
Fax +971 4 88 65 212



Zertifiziert nach
ISO 9001:2008